

Universal Class

SUPER 1800-3

FINISSEUR SUR CHENILLES



Largeur de pose maximum 10 m
Rendement de pose maximum 700 t/h
Largeur de transport 2,55 m

PREMIUM LINE

 www.voegele.info



Le SUPER 1800-3 – Une classe à part entière



Jouissant d'une réputation légendaire, la catégorie des finisseurs SUPER 1800 de VÖGELE est la plus appréciée des professionnels de la construction routière dans le monde entier.

Le SUPER 1800-3 est certes doté d'une technique d'entraînement entièrement renouvelée, mais il reprend toutes les fonctionnalités éprouvées de ses prédécesseurs. Afin de relever les défis écologiques et économiques qui se présenteront également à l'avenir, cette machine de l'Universal Class a été optimisée avec pour objectif principal la réduction significative de la consommation de carburant.

En outre, l'équipement « VÖGELE EcoPlus » permet une nette réduction des émissions sonores.

Le système ErgoPlus de la génération « Tirt 3 » a lui aussi fait l'objet de perfectionnements supplémentaires. Le pupitre de commande du conducteur est désormais équipé d'un très grand écran couleur offrant une excellente lisibilité même dans de mauvaises conditions de luminosité.

De surcroît, les fonctions « AutoSet Plus » et « PaveDock Assistant » viennent faciliter le travail du conducteur de la machine. Avec son gabarit compact de 6 m de longueur pour une largeur de pose maximum de 10 m, ce finisseur d'utilisation universelle peut être mis en œuvre tant pour la pose d'autoroutes que de ronds-points en centre-ville.

Les points forts du SUPER 1800-3



Finisseur sur chenilles de l'Universal Class couvrant un large champ d'applications pour des largeurs de pose allant jusqu'à 10 m

Entraînement puissant et économique même à pleine charge et dans toutes les zones climatiques

Équipement de réduction des émissions « VÖGELE EcoPlus » pour une réduction significative de la consommation de carburant et des émissions sonores

Alimentation optimale grâce à la grande trémie réceptrice, aux rouleaux-pousseurs à amortisseurs « PaveDock » et au système de communication « PaveDock Assistant »

Système de conduite ErgoPlus 3 avec de nombreuses fonctions automatiques et confortables

Compatibilité avec toutes les tables de pose à technologie à haut pouvoir de compactage

Le concept d'entraînement – Efficacité, puissance, faible consommation de carburant



Le concept d'entraînement moderne de VÖGELE est parfaitement adapté au vaste champ d'applications du SUPER 1800-3.

Doté d'un entraînement puissant lorsqu'une performance maximum est requise, ce finisseur de l'Universal Class est également très économe au quotidien.

Selon la devise « des moyens minimum pour un résultat maximum », tous les composants de l'entraînement, depuis le moteur diesel jusqu'au système hydraulique, fonctionnent avec une efficacité maximum.

La gestion intelligente du moteur avec mode ÉCO ainsi que l'équipement de réduction des émissions « VÖGELE EcoPlus » assurent une faible consommation de carburant et un fonctionnement extrêmement silencieux.

Une technique d'entraînement moderne

Trois principaux composants forment le groupe d'entraînement du SUPER 1800-3 : un moteur diesel moderne refroidi par liquide, un carter d'entraînement des pompes directement fixé par bride au moteur et le refroidisseur à plusieurs circuits largement dimensionné.

La force motrice de ce concentré de puissance VÖGELE découle de son puissant moteur diesel. Ce moteur six cylindres fournit 127 kW à 2 000 tr/min. Mais le mode ÉCO, plus économe en carburant, se trouve être suffisant pour un grand nombre d'applications puisqu'il fournit encore au SUPER 1800-3 une confortable puissance de 116 kW. À 1 700 tr/min, la machine est en outre particulièrement silencieuse.

Un refroidisseur à plusieurs circuits largement dimensionné permet au groupe d'entraînement de toujours pouvoir déployer toute sa puissance.

La circulation d'air innovante combinée à un ventilateur à régime régulé permet de constamment maintenir les températures dans la plage idéale, ce qui contribue pour une part essentielle à la longévité du moteur diesel et de l'huile hydraulique. Un avantage supplémentaire est que la machine peut être mise en œuvre dans toutes les zones climatiques du globe.

Tous les consommateurs hydrauliques sont directement alimentés en huile hydraulique par le carter d'entraînement des pompes. Regroupées au même endroit, les pompes hydrauliques et les soupapes sont très facilement accessibles afin de faciliter les travaux de maintenance. Le puissant alternateur pour la chauffe de la table est lui aussi fixé directement par bride au carter d'entraînement des pompes. Grâce à son système intégré de refroidissement par huile, il ne nécessite aucune maintenance et est très silencieux.

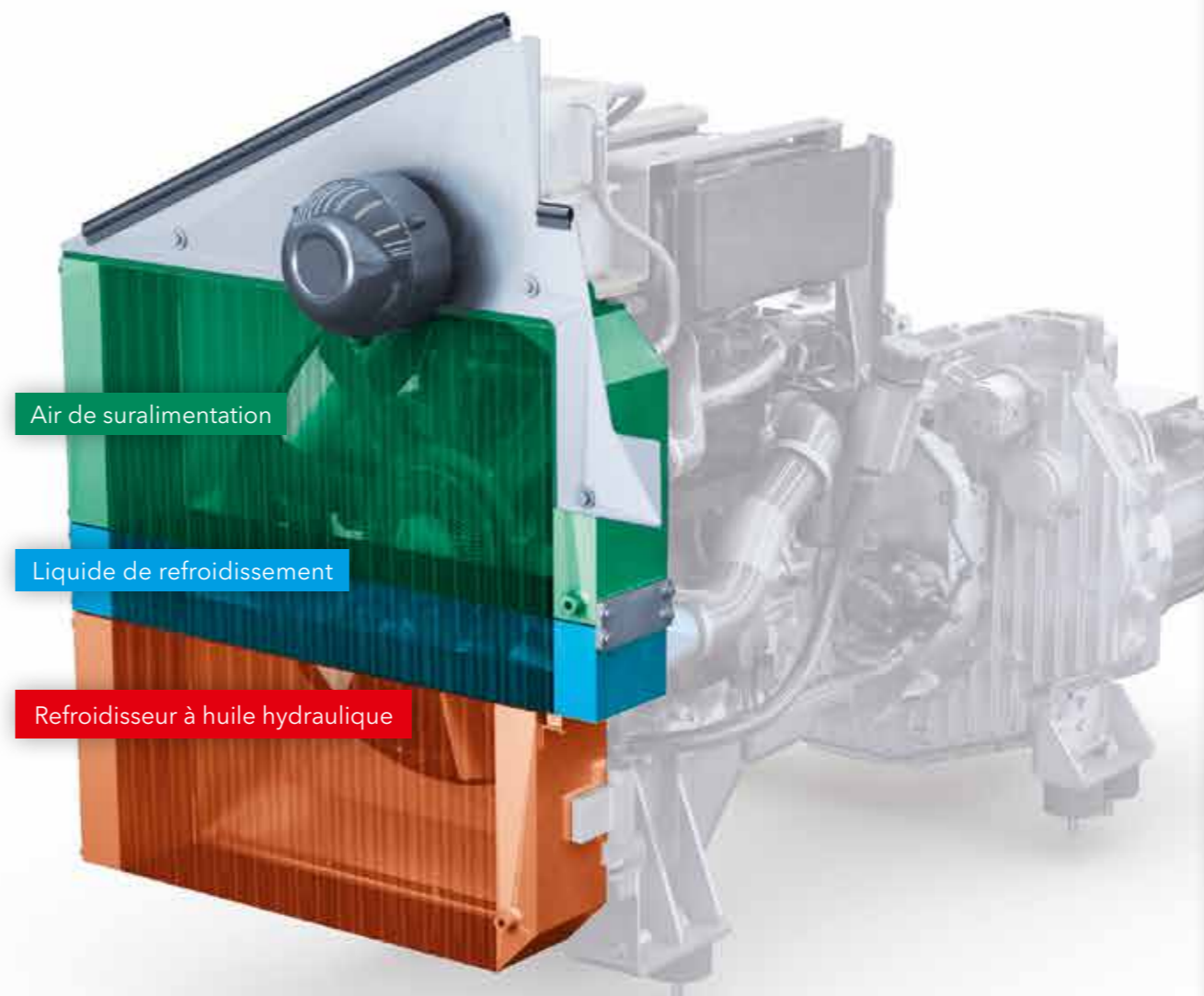

Le refroidisseur à plusieurs circuits largement dimensionné se divise en trois parties. C'est lui qui maintient le liquide de refroidissement du moteur, l'air de suralimentation et l'huile hydraulique à température optimale.

- » **Puissant moteur diesel** fournissant 127 kW.
- » **Mode ÉCO à 1 700 tr/min** pour une réduction des coûts d'exploitation et un fonctionnement silencieux.

- » **Le puissant alternateur** refroidi par huile et à entraînement direct assure la chauffe rapide et uniforme de la table de pose.



« VÖGELE EcoPlus » : moins, c'est plus

Nos finisseurs sont conformes aux directives applicables sur les émissions, mais nous sommes loin de nous en contenter. Ainsi, nos machines de la génération « Tirt 3 » se distinguent par des innovations techniques respectueuses de l'environnement qui permettent de réduire à la fois la consommation, les émissions et les coûts.

Parmi ces innovations figure l'équipement de réduction des émissions « VÖGELE EcoPlus ». Selon l'application et l'utilisation du finisseur, « VÖGELE EcoPlus » permet de réaliser jusqu'à 25 % d'économie de carburant, soit une

économie considérable qui est profitable non seulement à l'entreprise sur un plan financier, mais également à l'environnement. Car chaque litre de carburant économisé contribue à réduire les émissions de dioxyde de carbone (CO₂).



25 % D'ÉCONOMIE DE CARBURANT



25 % D'ÉMISSIONS DE CO₂ EN MOINS



RÉDUCTION DES ÉMISSIONS SONORES

Les innovations techniques

01



Le carter d'entraînement à pompes hydrauliques débrayables

À l'arrêt du finisseur, toutes les pompes hydrauliques pour « avancer », « convoyer » et « compacter » sont automatiquement désactivées. Conséquence : une consommation moindre de carburant.



02



Entraînement du dameur à consommation d'énergie optimisée

L'entraînement du dameur est alimenté par une pompe à cylindrée variable qui fournit toujours la quantité exacte d'huile requise en fonction du régime du dameur. Ni plus ni moins.



03

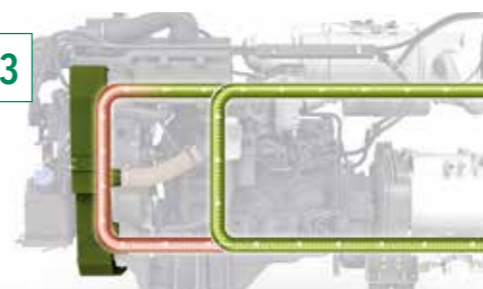

Circuit régulé pour la température de l'huile hydraulique

La dérivation permet à l'huile hydraulique d'atteindre très vite sa température de service optimale. Cela permet de travailler avec le finisseur avec rapidité tout en économisant du carburant.



04



Ventilateur de refroidissement à vitesse variable

Le régime du ventilateur de refroidissement à vitesse variable s'adapte automatiquement à la charge du moteur et à la température extérieure. Ce type d'entraînement est peu énergivore et réduit les émissions sonores.



Une conversion efficace de la puissance d'entraînement

Les entraînements hydrauliques individuels de haute qualité sont les composants essentiels du concept d'entraînement VÖGELE. Ils permettent à nos finisseurs de fonctionner avec un niveau élevé de performance et de rentabilité.

Directement intégrés dans les barbotins, ces entraînements convertissent la puissance d'entraînement en vitesse de travail sans aucune déperdition.



» **Les systèmes hydrauliques** de l'entraînement de translation, des systèmes de convoiement et de répartition du matériau ainsi que ceux des groupes de compactage fonctionnent en circuits fermés indépendants et atteignent ainsi une efficacité optimale.

» **Grâce à sa grande surface** de contact au sol, le long train de chenilles garantit une traction maximum. L'avance reste ainsi constante, même sur les terrains difficiles.

» **Les entraînements individuels** à régulation électronique dans chaque train de chenilles garantissent une trajectoire rectiligne constante et une grande précision en virage.



Une qualité de pose optimale grâce à une parfaite gestion du matériau



La **continuité du flux de matériau** est un critère essentiel pour une pose sans interruptions et d'excellente qualité. C'est pourquoi, dès la conception de nos finisseurs, nous apportons une attention toute particulière à la gestion professionnelle du matériau.

Lors du développement de nos machines, nous mettons toujours la priorité sur la simplicité d'utilisation et une clarté optimale au profit de l'équipe de pose.

Avec « **PaveDock Assistant** », VÖGELE propose une solution innovante permettant de standardiser et de faciliter le processus de communication entre les conducteurs du finisseur et du camion lors du processus d'alimentation.

Grande trémie réceptrice, alimentation facile

À l'instar de tous les finisseurs VÖGELE, le SUPER 1800-3 peut être alimenté de façon propre, sûre et rapide.

Le clapet de recentrage de la trémie à commande hydraulique garantit que toute la quantité d'enrobé est prise en compte lors du convoiement du matériau.



- » **La grande trémie réceptrice** d'une capacité de 13 tonnes permet de toujours fournir suffisamment d'enrobé pour la pose, même quand l'alimentation s'avère difficile, par exemple lors du passage sous un pont.
- » **Alimentation facile grâce** à la faible hauteur de déchargement, la grande ouverture des parois de la trémie, ainsi qu'aux robustes bavettes en caoutchouc montées à l'avant.
- » **Grâce aux rouleaux-pousseurs** particulièrement larges à suspension oscillante, l'alimentation par les camions d'enrobé se déroule en tout confort et sans à-coups, même dans les virages.

Une excellente qualité de pose grâce au convoiement parfait de l'enrobé

La répartition du matériau devant la table permet au SUPER 1800-3 de toujours disposer de la réserve d'enrobé optimale en toute situation de pose.

Les entraînements hydrauliques individuels puissants du convoyeur et des vis de répartition permettent de grands rendements allant jusqu'à 700 tonnes par heure.

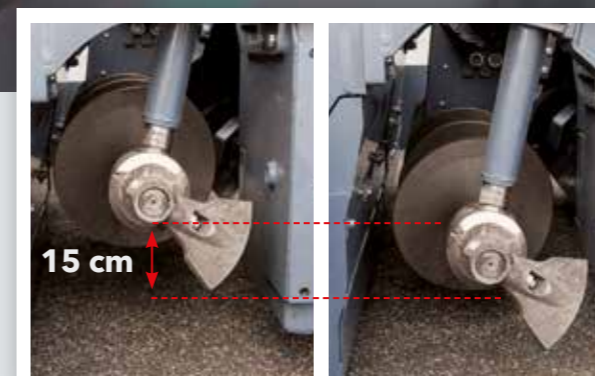

Les vis de répartition – y compris les puits à chaînes, et les tôles du couloir de vis – sont réglables en hauteur par commande hydraulique jusqu'à 15 cm sur toute la largeur de pose. Ce réglage permet d'optimiser la répartition du matériau, même lors de la pose de couches minces ou en cas d'épaisseur de pose variable sur un même tronçon de chantier.

- » **Dotée d'une surveillance permanente du débit**, l'alimentation à régulation proportionnelle garantit une réserve de matériau homogène et précisément adaptée devant la table.
- » **Ailes de vis de répartition à grand diamètre** (400 mm) pour une parfaite répartition de l'enrobé, même sur les grandes largeurs de travail.
- » **Le réglage facile** du volume du couloir de vis garantit un débit de matériau optimal, même pour d'importantes quantités à poser.

« **PaveDock Assistant** » : le système de communication

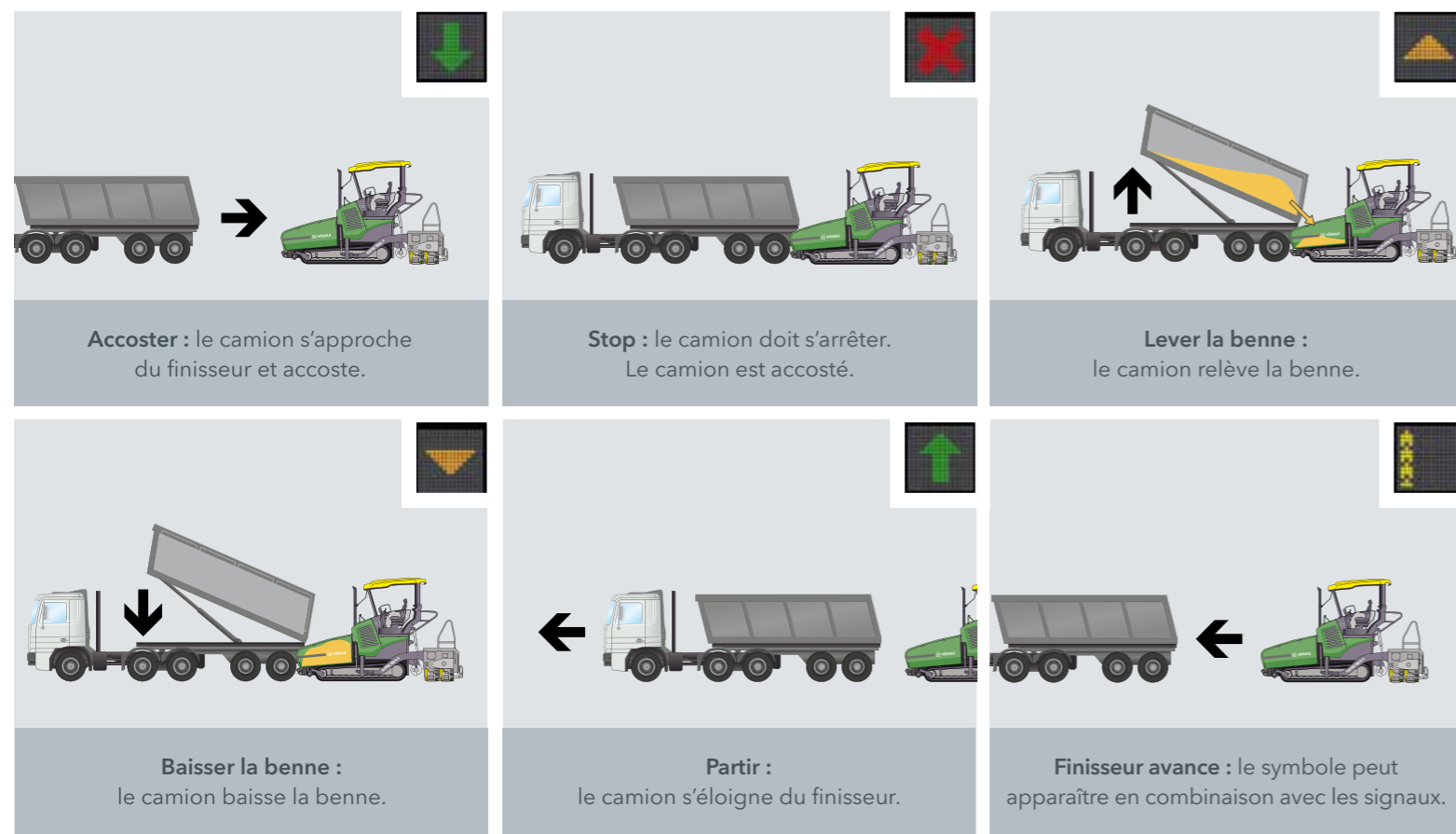

« **PaveDock Assistant** » est le système de communication entre le conducteur du finisseur et le conducteur du camion. Il permet une alimentation du finisseur en enrobé particulièrement rapide et sûre. Au cœur de ce système se trouvent une signalisation lumineuse montée sur le finisseur et les éléments de commande correspondants intégrés au pupitre de commande ErgoPlus 3 du conducteur. Le finisseur est équipé de deux signaux lumineux montés sur le toit, à gauche et à droite, permettant au conducteur du finisseur de communiquer clairement au conducteur du camion d'enrobé les opérations à exécuter (par exemple manœuvre de marches arrière, arrêt ou déversement de l'enrobé). Ce système étant composé de deux signaux lumineux placés en hauteur et donc bien visibles, le conducteur du camion les a toujours bien en vue quelle que soit sa position d'approche.

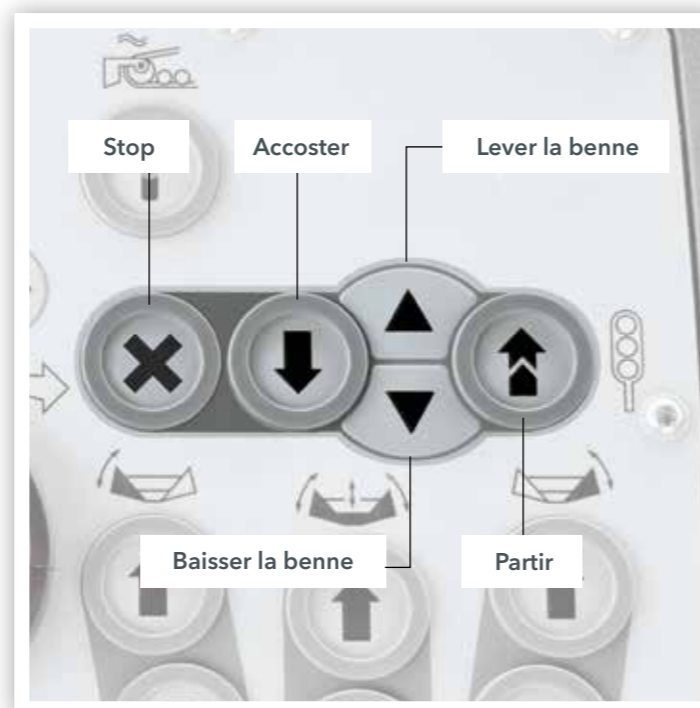

« **PaveDock** » amortit efficacement les chocs

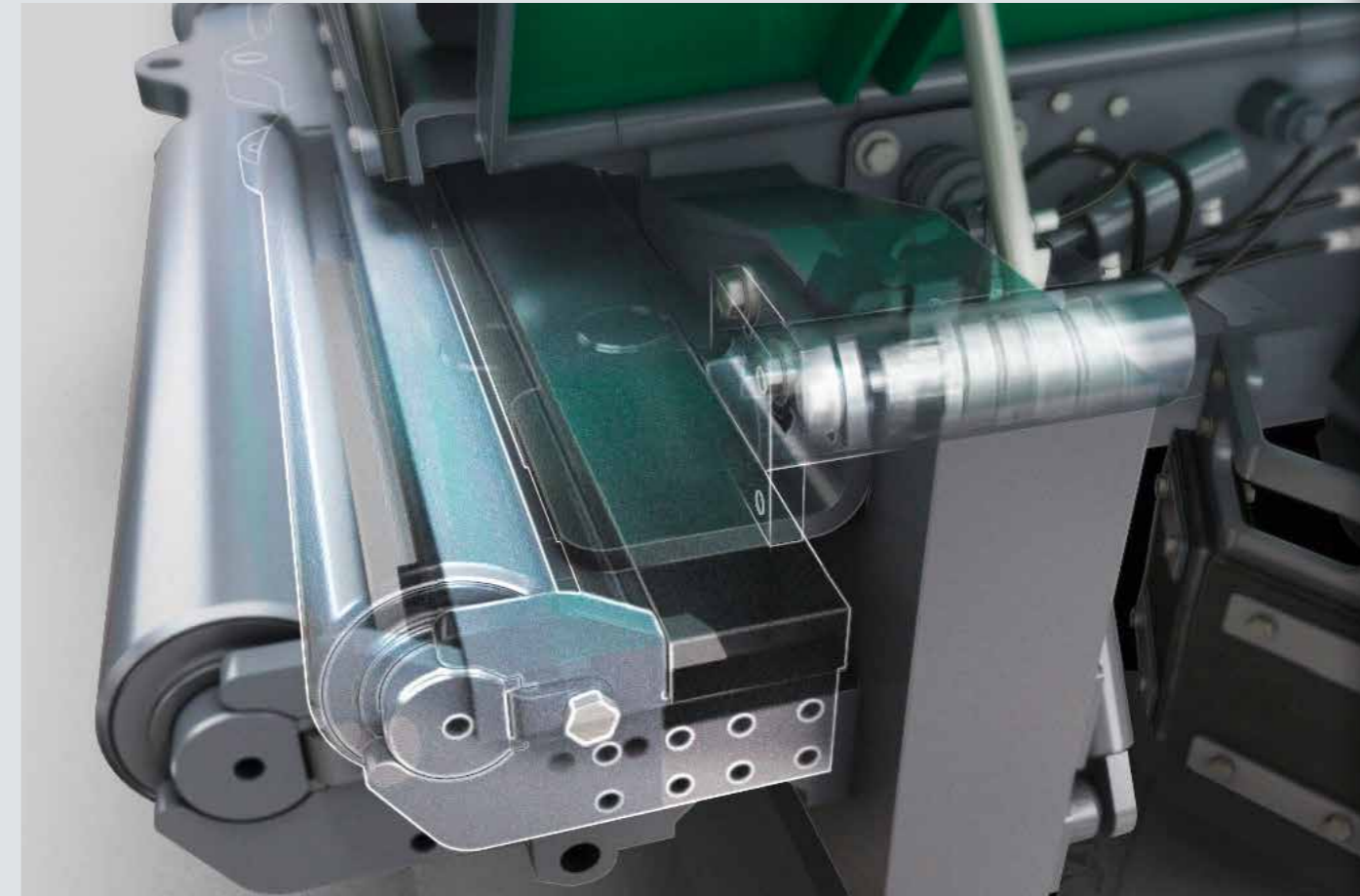

Comme solution alternative aux rouleaux-pousseurs à suspension oscillante, VÖGELE propose également les rouleaux-pousseurs à amortisseurs « **PaveDock** » qui permettent d'absorber les chocs du camion avec encore plus d'efficacité et de fiabilité, et évitent donc que les chocs ne se répercutent sur la qualité du revêtement posé.

Combinés à la fonction « **PaveDock Assistant** », les rouleaux-pousseurs à amortisseur augmentent la sécurité du processus de transfert d'enrobé : un capteur situé au niveau des rouleaux-pousseurs détecte le moment où le camion a accosté le finisseur, ce qui fait passer la signalisation lumineuse automatiquement au symbole d'arrêt. Le conducteur du camion peut alors immédiatement réagir.

Des processus automatisés avec « AutoSet Plus »

« AutoSet Plus » nous permet d'accroître encore l'efficacité, le confort et la qualité des processus décisifs sur le chantier. « AutoSet Plus » dispose de deux fonctions automatiques pratiques.

D'une part, la fonction de repositionnement et de transport, qui facilite la reprise des travaux lors du passage d'un tronçon de chantier à l'autre, ou après le transport du finisseur. Une simple pression de la touche d'exécution

permet de préparer le finisseur pour le transport ou encore pour un repositionnement sur le chantier, rapidement et en toute sécurité. Il suffit ensuite de appuyer sur la touche pour remettre le finisseur dans la position de travail précédemment mémorisée.

D'autre part, la fonction de programmes de pose, qui permet au personnel opérateur de sauvegarder les paramètres de pose prédéfinis et de les mémoriser dans le menu sous la forme

d'un programme de pose. Celui-ci pourra à tout moment être réactivé et réutilisé en cas de besoin.

Ainsi, avec ces deux fonctions confort « AutoSet Plus », les opérations de routine sont automatisées, les processus sont accélérés et mieux contrôlés, ce qui assure un déroulement rapide et sûr des travaux.



1 // « AutoSet Plus » : fonction de repositionnement

Repositionnement rapide et sûr du finisseur sur le chantier.

Aucun réglage perdu entre la pose et le repositionnement.

Pas de détérioration de la vis de répartition ni des déflecteurs des chenilles.

2 // « AutoSet Plus » : programmes de pose

Réglage automatique du finisseur.

Sauvegarde de tous les paramètres de pose significatifs.

Sélection de programmes de pose mémorisés.

Qualité reproductible.



Fonction de repositionnement « AutoSet Plus »

« **AutoSet Plus** » est une fonction particulièrement utile en cas de repositionnement fréquent du finisseur sur le chantier.

Une simple pression sur la touche d'exécution permet d'amener la vis de répartition, le clapet de recentrage hydraulique de la trémie et les déflecteurs des chenilles en position supérieure. La table de pose et les vérins de nivellement sont mis en position de transport. En outre, la table est verrouillée hydrauliquement en position de transport. Le sens des convoyeurs s'inverse pour une courte durée afin d'éviter toute chute d'enrobé pendant le déplacement.

Une fois le finisseur repositionné, il suffit ensuite de appuyer sur la touche d'exécution pour tout remettre dans la position de travail précédemment mémorisée.

Ainsi, aucun réglage ne se perd entre la pose et le repositionnement ou le transport. Cette fonction permet en outre de prévenir efficacement tout risque de détérioration de la machine.

1. **Une simple pression** sur la touche d'exécution permet de lancer la fonction de repositionnement « AutoSet Plus ».
2. **Relever/abaisser** la table.
3. **Verrouiller/déverrouiller** la table.
4. **Vérins de nivellement** en position de transport/dernière valeur réglée.
5. **Relever/abaisser** la vis de répartition.
6. **Sens de marche des convoyeurs** réversible pour une courte durée.
7. **Relever/abaisser les déflecteurs** des trains de chenilles.
8. **Relever le clapet de recentrage** de la trémie.

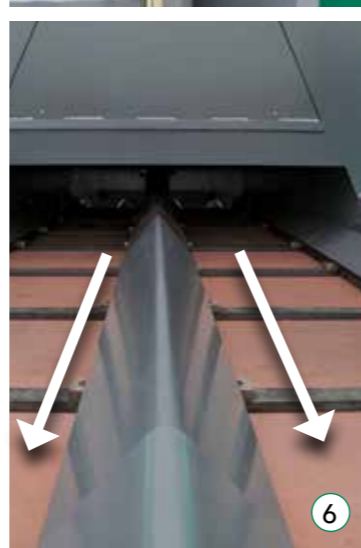

Programmes de pose « AutoSet Plus »

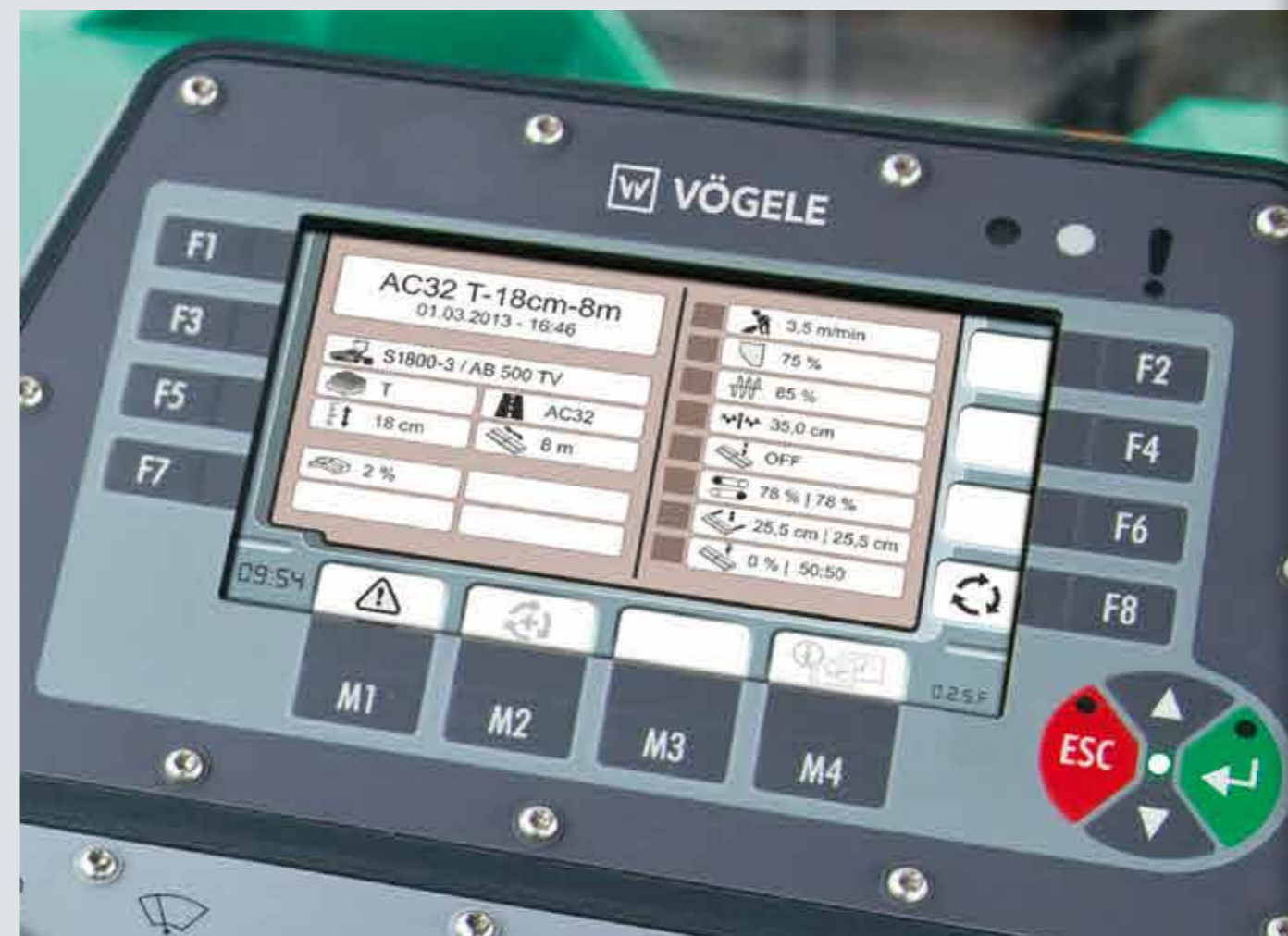

La fonction automatique de programmes de pose permet au personnel opérateur de créer des programmes de pose définis. Il est ainsi possible de mémoriser tous les principaux paramètres de pose d'une couche déterminée, par exemple une couche de base en béton bitumineux de 18 cm d'épaisseur.

À l'écran de son pupitre de commande, le conducteur enregistre dans le programme les valeurs des réglages concernant les groupes de compactage (régime du dameur et du vibreur, force des lames de pression), la hauteur de la vis de répartition, la position des vérins de nivellement, le réglage du soutènement de la table et la vitesse de pose.

Il saisit également le profil à deux dévers prédéfini ainsi que la température de la table. Il complète ces informations par des données supplémentaires relatives à l'enrobé utilisé, à l'épaisseur de pose et à la largeur de pose.

Les programmes de pose mémorisés peuvent être sélectionnés et utilisés à tout moment depuis le menu. Cette fonction permet de toujours travailler exactement avec les mêmes réglages, et donc d'obtenir une qualité de pose constante.

Le système de conduite ErgoPlus 3

Même la meilleure machine équipée de la technologie la plus moderne ne peut faire jouer au mieux ses atouts que si elle est d'une utilisation simple et la plus intuitive possible tout en offrant au conducteur un poste de travail ergonomique et sûr. C'est pourquoi le système de conduite ErgoPlus 3 met l'individu au centre de ses préoccupations. Ainsi, les utilisateurs des finisseurs VÖGELE ont toujours une parfaite maîtrise de la machine et du chantier.

Dans les pages qui suivent, nous vous présentons quelques exemples des nombreuses fonctions du système de conduite ErgoPlus 3. Ce dernier comprend le poste de conduite, les pupitres de commande du conducteur et du régleur ainsi que le système de nivellement automatique Niveltronic Plus.



Le pupitre de commande
ErgoPlus 3 du conducteur

« *Le conducteur a tout sous son contrôle !* »

Le pupitre de commande ErgoPlus 3 du conducteur

Le pupitre de commande du conducteur est bien adapté à la pratique et très clairement agencé. Toutes les fonctions sont réparties en groupes logiques, permettant à l'utilisateur de trouver chaque fonction à l'endroit où il l'attend.

Grâce à ErgoPlus 3, le conducteur peut repérer au toucher et activer les touches de fonction même avec des gants de travail. Dès que la touche est enfoncée, la fonction correspondante est immédiatement activée, fidèlement au principe « Touch and Work ». La fonction souhaitée est donc exécutée directement - sans confirmation supplémentaire.

Fonction de marche à vide

La fonction de marche à vide permet le nettoyage ou la mise à température du convoyeur, de la vis de répartition et du dameur.

Inversion du convoyeur

Afin d'éviter les salissures causées par la chute d'enrobé lors de déplacements du finisseur, par exemple à la fin d'une partie du chantier, le sens du convoyeur peut être inversé sur une simple pression de touche. La marche arrière s'effectue sur une courte distance, puis s'arrête automatiquement.

Fonction de repositionnement « AutoSet Plus » (en option)

Avec la fonction de repositionnement « AutoSet Plus », le finisseur peut être préparé à être repositionné sur le chantier, rapidement et en toute sécurité par une simple pression de touche. Une fois repositionné, il suffit d'appuyer sur la même touche pour tout remettre dans la position de travail mémorisée précédemment. Ainsi, aucun réglage ne se perd entre la pose et le repositionnement. Cette fonction permet en outre de prévenir efficacement tout risque d'endommagement de la machine pendant le transport.

Sélection des différents modes de fonctionnement

Toutes les fonctions principales de la table et du finisseur peuvent être directement réglées par différentes touches situées sur le pupitre de commande ErgoPlus 3. Sur une simple pression de touche vers le haut ou vers le bas, le finisseur passe au prochain mode de fonctionnement dans l'ordre suivant : « Neutre », « Déplacement chantier », « Positionnement » et « Pose ». Une diode lumineuse indique le mode de fonctionnement sélectionné.

Une conduite sûre sur les chantiers de nuit

Afin de pouvoir conduire le finisseur en toute sécurité également sur les chantiers de nuit, un rétroéclairage non aveuglant s'allume automatiquement à la tombée de l'obscurité.

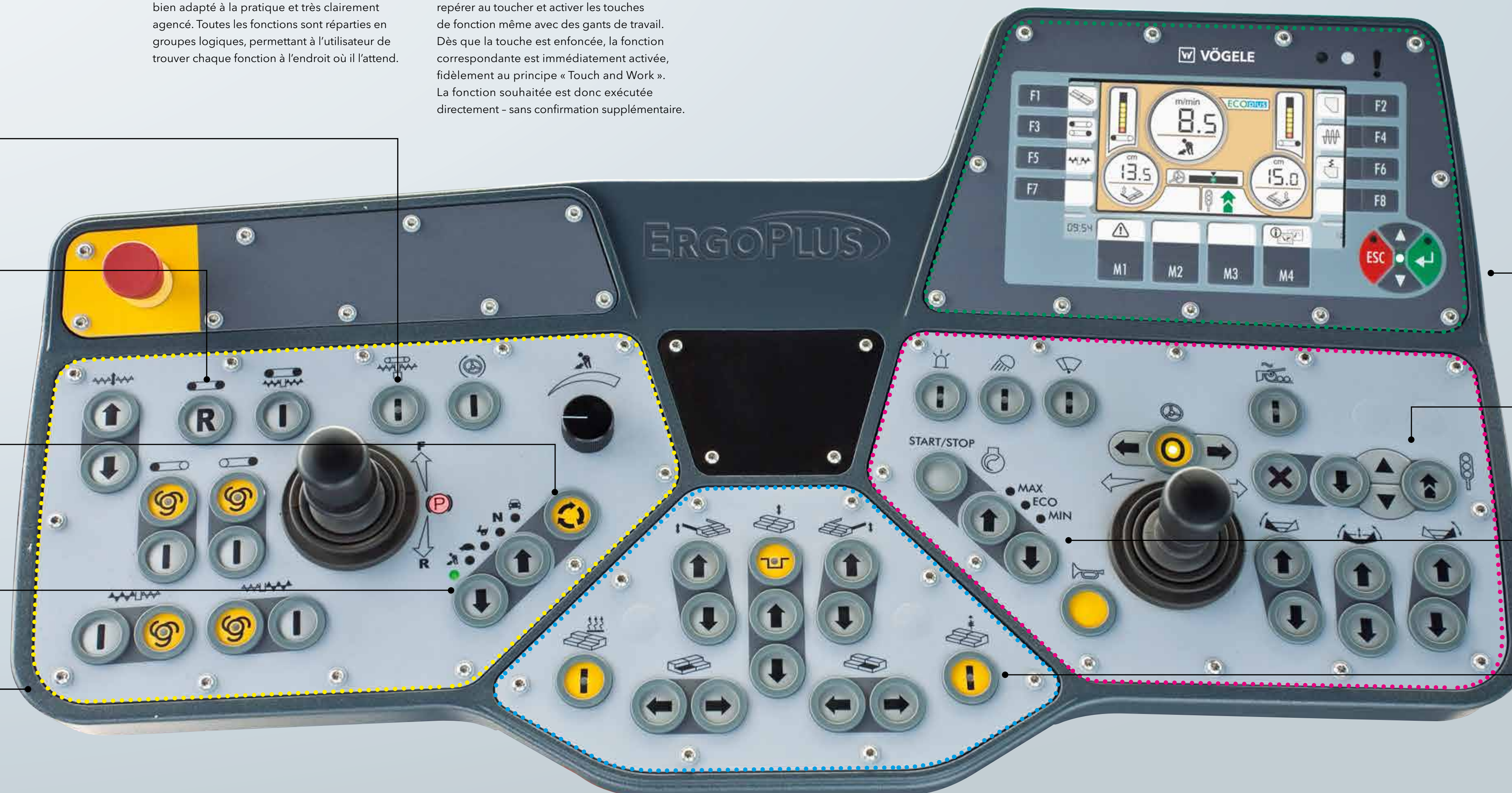

- Groupe de fonctions 1 : Convoiment de l'enrobé et avancement
- Groupe de fonctions 2 : Table de pose
- Groupe de fonctions 3 : Trémie réceptrice et direction
- Groupe de fonctions 4 : Affichage pour la surveillance et l'ajustement de réglages de base

L'affichage du pupitre de commande du conducteur

L'écran couleur présente un contraste élevé offrant une excellente lisibilité même dans de mauvaises conditions de luminosité. Le grand écran affiche les informations les plus importantes au premier niveau de menu, par exemple la hauteur des vérins de nivellement ou la quantité transportée par les convoyeurs. C'est un jeu d'enfant que d'effectuer sur l'écran d'autres réglages tels que la vitesse du dameur et du vibreur ou bien des vis de répartition. C'est également par l'intermédiaire de l'affichage que l'on obtient les données sur le moteur diesel, comme la consommation de carburant ou les heures de service.

« PaveDock Assistant » (en option)

Les signaux lumineux « PaveDock Assistant » permettent au conducteur du finisseur d'avertir clairement le conducteur du camion d'enrobé des différentes opérations à exécuter (par exemple manœuvre de marche arrière, arrêt, relever/abaisser la benne). Les éléments de commande sont intégrés au pupitre de commande ErgoPlus 3 du conducteur.

Moteur diesel doté de différents niveaux de régime

Le moteur diesel dispose de trois niveaux de régime : MIN, ÉCO et MAX. Le niveau souhaité peut être sélectionné en toute simplicité par le biais de touches fléchées. Pour de très nombreux chantiers, le mode ÉCO suffit. Le régime réduit du moteur permet de diminuer considérablement le niveau sonore et d'économiser du carburant.

Soutènement de la table (en option)

Cette touche enclenche (diode allumée) ou désactive le soutènement de la table. Le réglage de la pression de soutènement de la table ainsi que de son équilibrage s'effectue à l'écran. Le soutènement de la table est actif uniquement si la table est en mode flottant.



Le pupitre de commande ErgoPlus 3 du régleur

La qualité de pose commence avec la table.

Un maniement simple, et donc sûr, de l'ensemble des fonctions de pose est un facteur déterminant pour construire des routes de haute qualité.

Grâce à ErgoPlus 3 et l'ensemble de ses fonctions facilement compréhensibles et clairement agencées, le régleur maîtrise entièrement le processus de pose.

Le pupitre de commande du régleur

Il est à la fois adapté au chantier et orienté vers la pratique. Les fonctions du pupitre de commande du régleur utilisées en permanence se déclenchent à l'aide de boutons étanches. Des anneaux en relief permettent de bien repérer les boutons les yeux fermés ou avec des gants de travail. Les principaux paramètres de la machine ou de la table peuvent être également consultés ou réglés directement sur les pupitres de commande du régleur.



L'écran du pupitre de commande du régleur

L'écran du pupitre de commande du régleur permet de surveiller et de contrôler aussi bien le côté droit que le côté gauche de la table. Les paramètres techniques de la machine, tels que le régime du dameur ou la vitesse du convoyeur, peuvent être facilement et rapidement ajustés par le régleur. La structure claire du menu associée à des pictogrammes faciles à comprendre et sans ambiguïté rend l'utilisation de l'écran particulièrement facile et sûre.

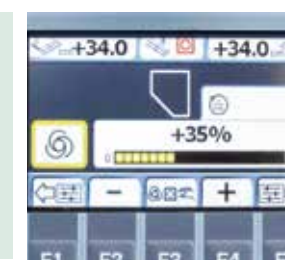

Réglage du profil à deux dévers sur une simple pression de touche

Le profil à deux dévers peut être réglé confortablement, sur une simple pression de touche, depuis les pupitres de commande du régleur. Appuyer sur la touche « plus » ou « moins » fait apparaître à l'écran la valeur de réglage du profil à deux dévers.



Réglage ergonomique de la largeur de table à deux vitesses

Le réglage de la largeur de la table de pose s'effectue désormais sans efforts grâce à l'astucieux système « SmartWheel ». Deux vitesses sont disponibles : une lente, par exemple pour suivre une bordure avec précision, et une rapide, pour sortir et rentrer rapidement la table de pose.



Une visibilité optimale même dans l'obscurité

Les pupitres de commande du régleur est doté d'un design spécial nuit. Les touches sont rétroéclairées à la tombée de la nuit ou dans l'obscurité, ce qui évite les erreurs de manipulation. En outre, l'éclairage par LED haute puissance dirigé vers le bas garantit une visibilité optimale de tous les processus se déroulant au niveau de la porte latérale.



VÖGELE Niveltronic Plus

Le système de nivellement automatique Niveltronic Plus développé par les ingénieurs de JOSEPH VÖGELE AG repose sur une longue expérience dans le domaine de la technique de nivellement. Son utilisation aisée, sa précision et sa fiabilité en font la solution idéale pour tous les travaux de nivellement.

Entièrement intégré, ce système est parfaitement adapté à la technique des finisseurs de la Premium Line. Les câblages et les raccords sont tous intégrés à l'intérieur du tracteur et de la table, ce qui exclut pratiquement tout risque de détérioration de ces composants.

Naturellement, VÖGELE offre un choix de palpeurs particulièrement variés et adaptés à la pratique, ce qui donne à Niveltronic Plus toute sa souplesse d'utilisation. Que ce soit pour construire ou rénover des parkings, des ronds-points ou des routes nationales, VÖGELE propose le palpeur adapté à toutes les situations de chantier.

Les palpeurs peuvent être remplacés rapidement et sans problème car le système Niveltronic Plus détecte automatiquement le palpeur raccordé, ce qui simplifie énormément la configuration pour l'utilisateur.



Côté gauche de la table

La valeur affichée en cm indique la hauteur du vérin de nivellement de gauche.

Indique la valeur de consigne saisie pour le palpeur de gauche. À l'exception du palpeur de pente transversale, dont la valeur est affichée en pourcentage, toutes les valeurs sont indiquées en mm.

Indique le palpeur sélectionné pour le côté gauche. Dans notre exemple, le symbole est celui d'un palpeur à ultrasons explorant le sol.

Affichage de la valeur réelle mesurée en temps réel.

Affichage de la sensibilité définie pour le palpeur utilisé.

Côté droit de la table

La valeur affichée en cm indique la hauteur du vérin de nivellement de droite.

Indique la valeur de consigne saisie pour le palpeur de droite. À l'exception du palpeur de pente transversale, dont la valeur est affichée en pourcentage, toutes les valeurs sont indiquées en mm.

Indique le palpeur sélectionné pour le côté droit. Dans notre exemple, le symbole est celui d'un palpeur à ultrasons explorant le sol.

Affichage de la valeur réelle mesurée en temps réel.

Affichage de la sensibilité définie pour le palpeur utilisé.





Le poste de conduite ErgoPlus 3

1. Le poste de conduite confortable assure une vue parfaite sur tous les points importants du finisseur, comme par exemple la trémie, l'indicateur de direction et la table.

2. L'agencement des sièges et l'organisation claire du poste de conduite assurent une excellente vue sur le couloir de vis, ce qui permet au conducteur de contrôler la réserve de matériau devant la table.

3. Un travail confortable
Les différents utilisateurs peuvent encore plus facilement régler individuellement le siège et le pupitre de commande du conducteur ainsi que les pupitres de commande du régleur.

4. Tout est à sa place
La structure claire et dégagée du poste de conduite offre au conducteur un environnement de travail professionnel. Le pupitre de commande du conducteur peut être protégé des actes de vandalisme par un couvercle incassable.

5. Un toit rigide pour une protection optimale
Le toit moderne en plastique renforcé de fibres de verre protège parfaitement de la pluie ou du soleil.

6. Un concept de service commun
Tous les finisseurs « Tiret 3 » bénéficient d'un concept de service commun avec des intervalles de service identiques.

7. Une montée confortable et sûre
La passerelle et la montée centrale pratique de la table de pose offrent un accès sûr et confortable au poste de conduite.

8. Ergonomie du pupitre de commande du régleur
La hauteur et l'orientation du pupitre se règlent très facilement. L'écran couleur à contraste élevé est bien lisible quelle que soit la perspective.

Les tables extensibles AB 500 et AB 600



Les tables extensibles AB 500 et AB 600 offrent une grande souplesse d'adaptation et se prêtent donc parfaitement aux largeurs de pose variables et aux tracés de chaussée irréguliers. Leur guidage télescopique mono-tube très précis et robuste permet un réglage en largeur stable et fiable de la table. Combinées à un véhicule tracteur déjà peu bruyant, ces tables peuvent donc également être utilisées sans problème dans un environnement sensible au bruit.

Ces deux tables extensibles existent pour le SUPER 1800-3 avec dameur et vibreur (TV) ainsi qu'avec la technologie à haut pouvoir de compactage VÖGELE à une ou deux lames de pression (TP1/TP2). Lorsqu'il s'agit en particulier de poser des couches de liaison et de base avec un compactage maximum, il est possible d'utiliser les tables extensibles AB 500 et AB 600 en version TP2 Plus.

- » **Surface de revêtement uniforme** grâce au chauffage homogène des tôles lisseuses, du dameur et des lames de pression.
- » **Temps de chauffe nettement réduit**, même moteur au ralenti, grâce à l'intelligent module de gestion de l'alternateur.
- » **En mode automatique**, le module de gestion chauffe en alternance une moitié de la table puis l'autre, ce qui permet de réduire la charge du moteur et la consommation de carburant.

AB 500 TV

Configuration maximale

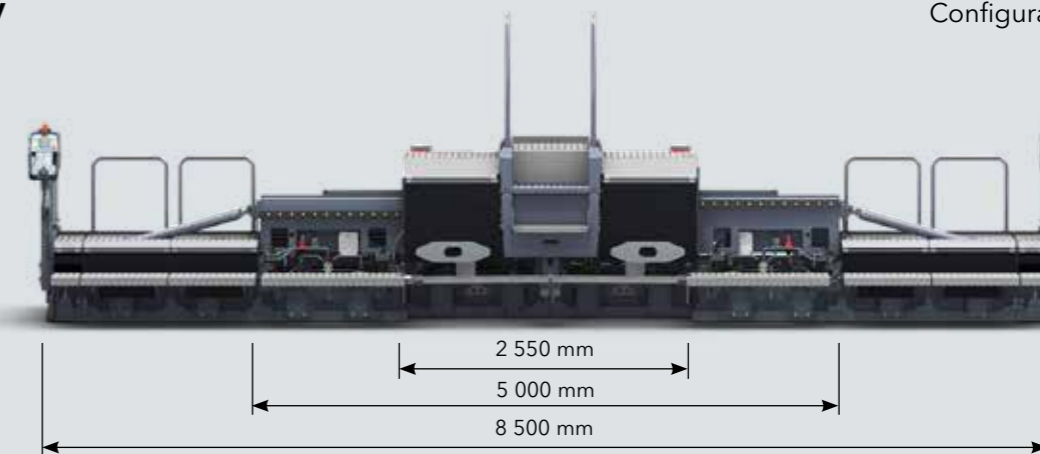

AB 600 TV

Configuration maximale

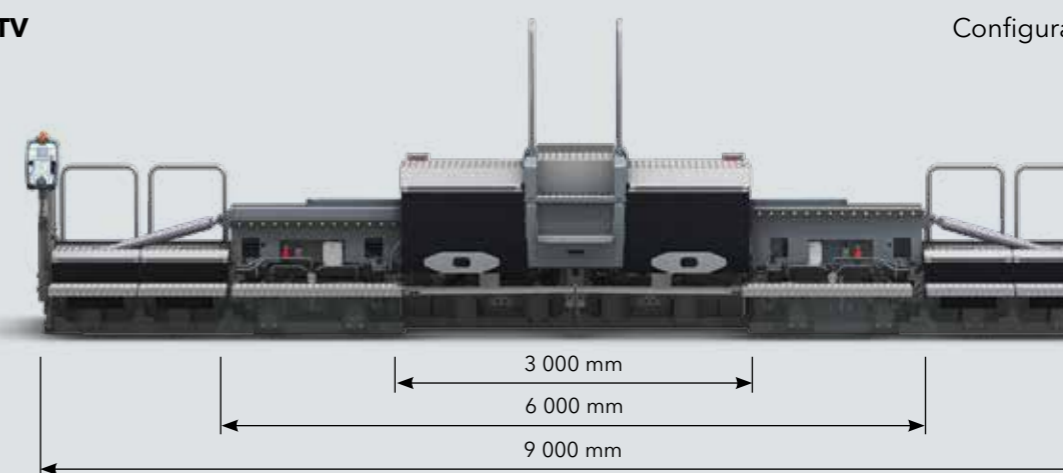

AB 500

Gamme de largeurs de pose

- » Extensible en continu de 2,55 à 5 m
- » Possibilité d'élargissement jusqu'à 8,5 m à l'aide de rallonges

Systèmes de compactage

- » AB 500 TV avec dameur et vibreur
- » AB 500 TP1 avec dameur et 1 lame de pression
- » AB 500 TP2 avec dameur et 2 lames de pression
- » AB 500 TP2 Plus avec dameur et 2 lames de pression pour un compactage extrêmement élevé

AB 600

Gamme de largeurs de pose

- » Extensible en continu de 3 à 6 m
- » Possibilité d'élargissement jusqu'à 9 m à l'aide de rallonges

Systèmes de compactage

- » AB 600 TV avec dameur et vibreur
- » AB 600 TP1 avec dameur et 1 lame de pression
- » AB 600 TP2 avec dameur et 2 lames de pression
- » AB 600 TP2 Plus avec dameur et 2 lames de pression pour un compactage extrêmement élevé



Les tables fixes SB 300 et SB 300 HD

Les tables fixes VÖGELE se distinguent par des résultats d'excellente qualité et d'une parfaite planéité. Elles montent leurs atouts sur tous les chantiers où la pose s'effectue sur de grandes largeurs de travail et de fortes épaisseurs (par exemple couches de base en matériaux concassés) et lorsqu'il est nécessaire d'atteindre des valeurs de précompactage élevées.

Le SUPER 1800-3 peut être équipé des nouvelles tables fixes SB 300 et SB 300 HD.



La table SB 300 offre un grand nombre d'innovations conviviales. La possibilité de régler la table par commande hydraulique au moyen de rallonges extensibles dans une plage de 2,5 m est une spécificité unique au monde qui garantit une énorme flexibilité pendant la pose. En outre, un système spécial de guidage et de positionnement permet de réduire considérablement le temps de préparation consacré au montage des rallonges fixes. Autre avantage pour l'utilisateur : sur demande, le réglage de la course du dameur peut désormais s'effectuer par commande hydraulique, c'est-à-dire sur une simple pression de touche sur le pupitre de commande du conducteur ou du régleur. Ce principe accélère les processus, notamment lorsqu'il faut changer d'épaisseur de couche.

La table est en outre équipée d'un nouveau système de chauffe qui porte à température la tôle lisseuse, le dameur et les lames de pression deux fois plus vite et de manière bien plus homogène.

La table fixe SB 300 HD dispose, comme la SB 300, d'une largeur de base de 3 m. La principale différence : cette table est spécialement conçue pour la pose d'enrobés non bitumineux dans les chantiers d'assise et n'a donc pas de système de chauffe. Cette table robuste est en revanche équipée d'un dameur spécial qui permet d'obtenir un très bon précompactage. Elle permet ainsi de poser des couches de base en matériaux concassés et des couches de protection contre le gel de manière précise et efficace.

SB 300 TV Configuration maximale

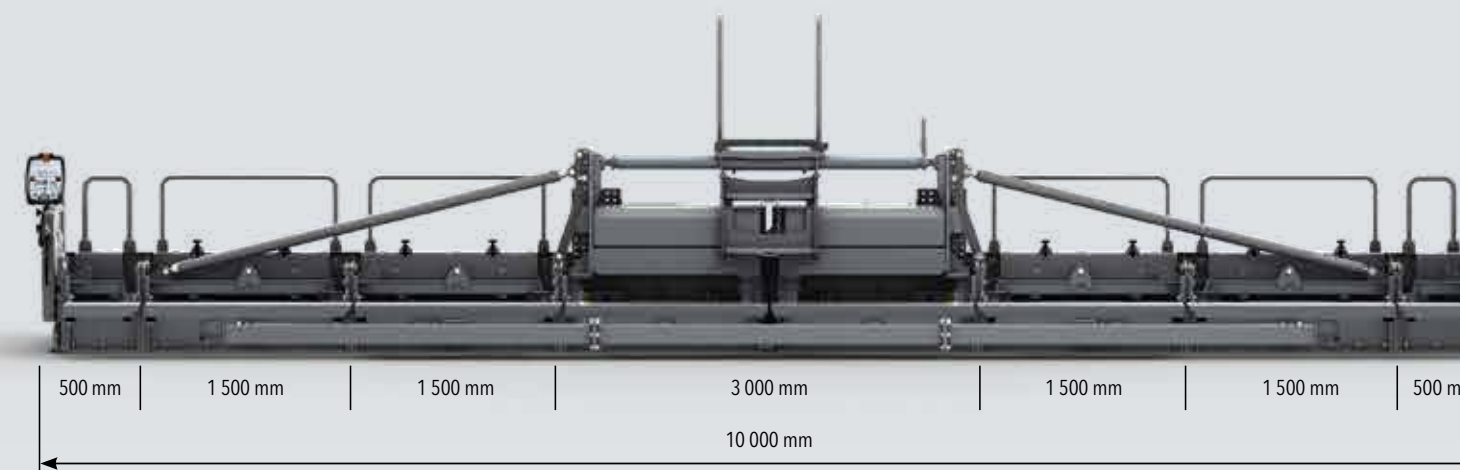

SB 300 HD Configuration maximale

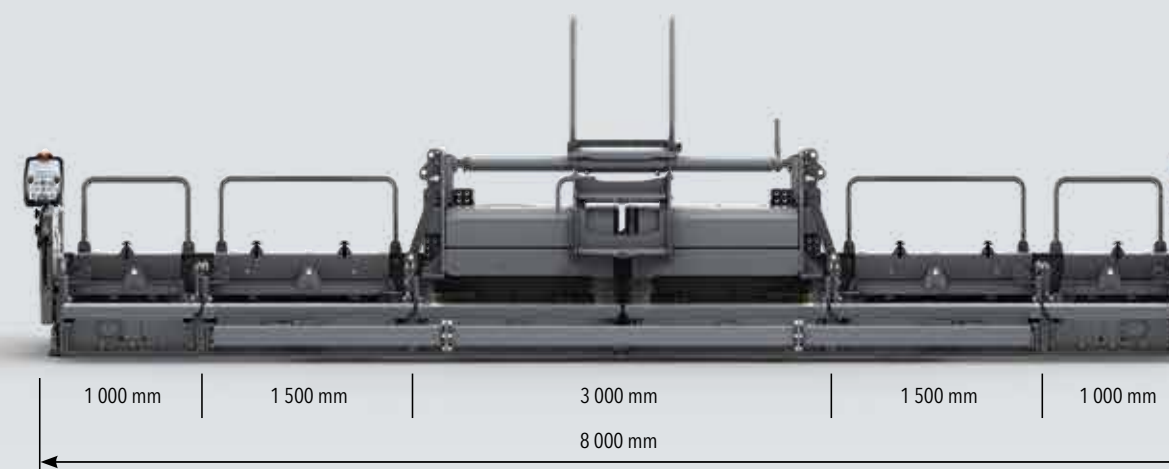

Gamme de largeurs de pose

- » Largeur de base 3 m, possibilité d'élargissement jusqu'à 10 m à l'aide de rallonges
- » Les rallonges extensibles (125 cm) hydrauliques permettent le réglage de la largeur de pose sur une plage de 2,5 m

Variantes de compactage

- » SB 300 TV avec dameur et vibreur
- » SB 300 TP1 avec dameur et 1 lame de pression
- » SB 300 TP2 avec dameur et 2 lames de pression

Gamme de largeurs de pose

- » Largeur de base 3 m, possibilité d'élargissement jusqu'à 8 m à l'aide de rallonges
- » Spécialement conçue pour les chantiers d'assise et donc sans système de chauffe

Variantes de compactage

- » SB 300 HD TV avec dameur et vibreur

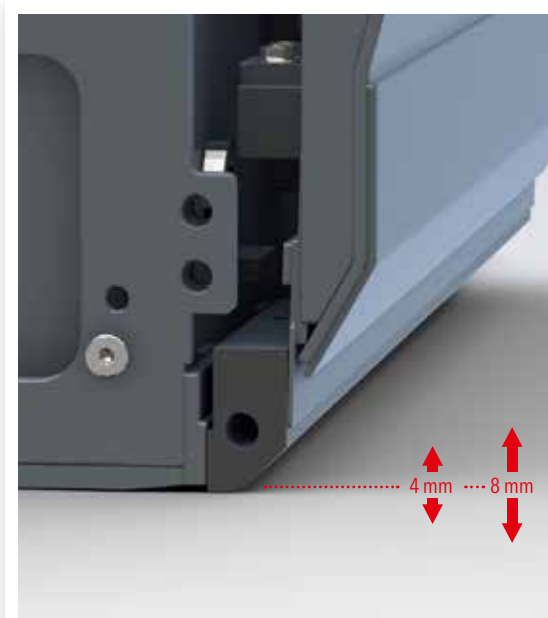

Réglage hydraulique de la course du dameur sur une simple pression de touche

Un réglage correct de la course du dameur a un impact déterminant sur le résultat de compactage et le comportement flottant de la table de pose. Le réglage mécanique de la course du dameur prenant beaucoup de temps, il est souvent négligé lors de la pose de couches de différentes épaisseurs avec une seule et même table.

C'est pour cette raison que VÖGELE a développé le réglage hydraulique de la course du dameur, permettant aux utilisateurs, sur une simple pression de touche, de régler la course optimale du dameur sur 4 mm ou 8 mm en fonction du chantier de pose. Cette option garantit donc une meilleure qualité de pose avec un confort accru.

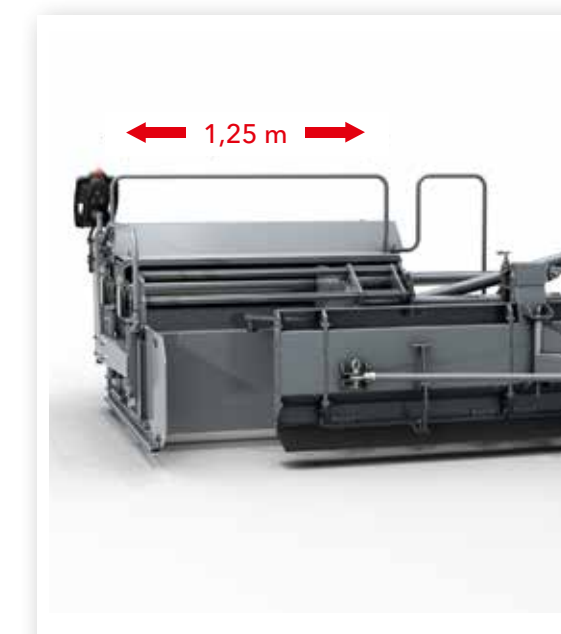

Une flexibilité accrue grâce aux rallonges extensibles hydrauliques

Dotées de rallonges extensibles extra-larges tout récemment développées, ces deux tables fixes assurent un maximum de flexibilité pendant la pose. De chaque côté de la table, la largeur de pose peut être désormais élargie de 1,25 m par commande hydraulique en utilisant la molette « SmartWheel », ce qui permet d'agrandir la largeur de travail totale de 2,5 m. Cette fonction apporte une grande flexibilité et un gain de temps considérable, en particulier sur les chantiers où la pose s'effectue sur des largeurs de travail variables.

Toutes les informations en un coup d'œil

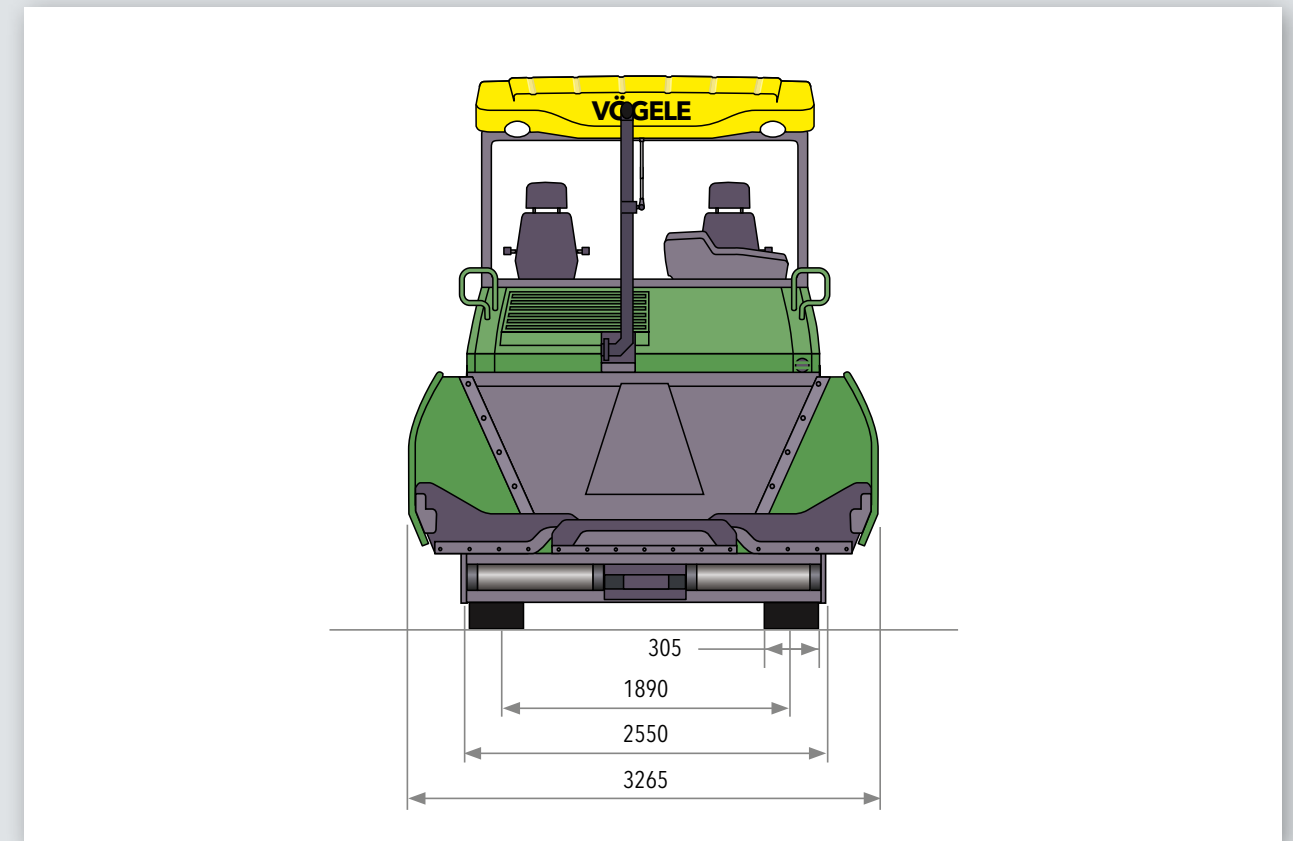
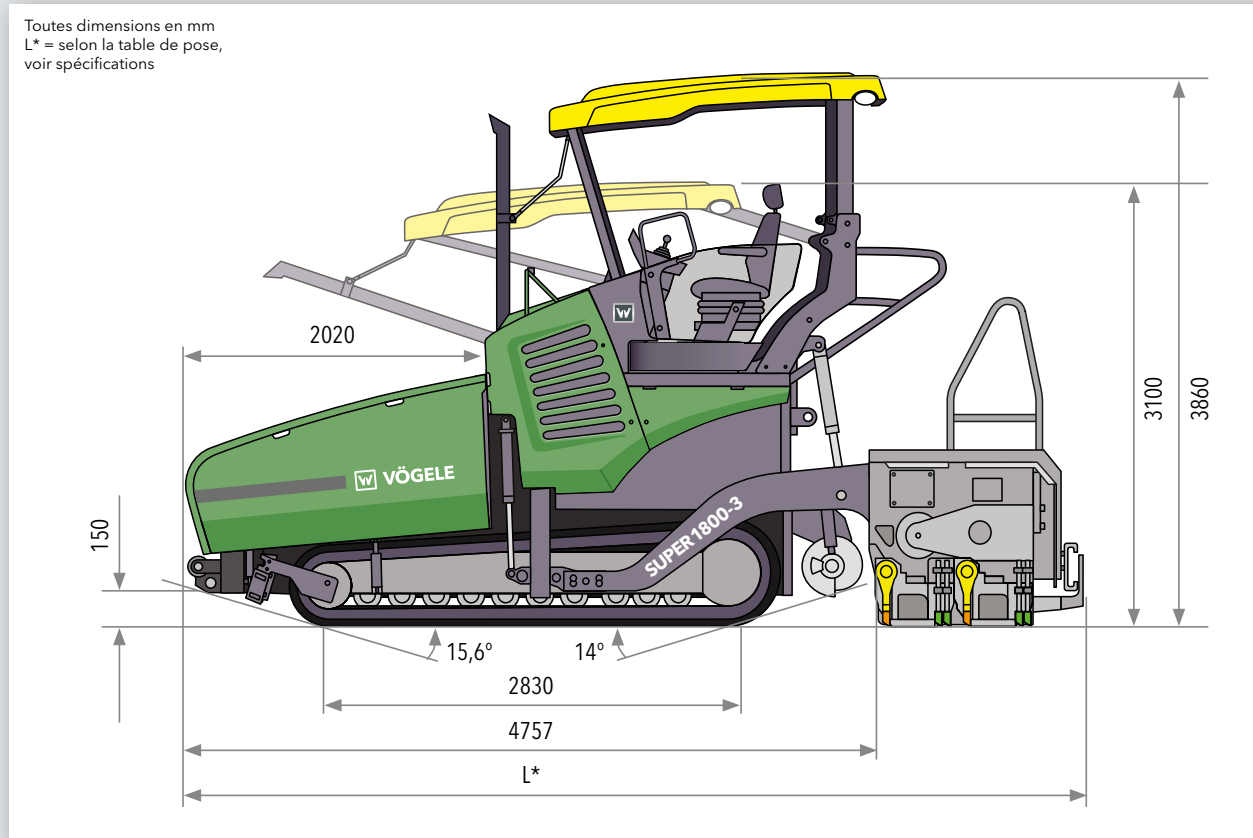

Entraînement	
Moteur	diesel à 6 cylindres refroidi par liquide
Fabricant	Cummins
Type	QSB6.7-C170
Puissance	
Nominale	127 kW à 2 000 tr/min (selon DIN)
Mode ÉCO	116 kW à 1 700 tr/min
Norme d'émission	norme européenne Stage 3a, norme américaine EPA Tier 3
Réservoir de carburant	300 l

Train de roulement	
Chenilles	avec patins en caoutchouc
Surface au sol	2 830 x 305 mm
Tendeur de chenille	bloc-ressort tendeur
Galets de roulement	graissés à vie
Entraînement de translation	entraînements hydrauliques individuels indépendants à réglage électronique
Vitesses	
Pose	jusqu'à 24,00 m/min, réglable en continu
Transfert	jusqu'à 4,50 km/h, réglable en continu
Trémie réceptrice	
Capacité de réception	13 t
Largeur	3 265 mm
Hauteur d'alimentation	594 mm (fond de la trémie)
Rouleaux-pousseurs	
Standard	à suspension oscillante
Positionnement	réglable longitudinalement sur 75 mm ou 150 mm
Option	rouleaux-pousseurs à amortisseurs (« PaveDock »)

Groupes de convoyement	
Convoyeurs	2, avec raclettes échangeables et sens de marche réversible pour une courte durée
Entraînement	entraînements hydrauliques individuels indépendants
Vitesse	jusqu'à 33 m/min, réglable en continu (manuellement ou aussi automatiquement)
Vis de répartition	2, avec segments d'ailes échangeables et sens de rotation réversible
Diamètre	400 mm
Entraînement	entraînements hydrauliques individuels indépendants
Vitesse de rotation	jusqu'à 84 tr/min, réglable en continu (manuellement ou aussi automatiquement)
Hauteur	réglable en continu sur 15 cm par commande hydraulique, position la plus basse à 10 cm au-dessus du sol
Lubrification	système automatique de graissage centralisé avec pompe de graissage électrique
Tables de pose	
AB 500	largeur de base 2,55 m extensible jusqu'à 5,00 m largeur maximale (TV/TP1) 8,50 m variantes de compactage TV, TP1, TP2, TP2 Plus

Tables de pose		
AB 600	largeur de base extensible jusqu'à	3,00 m 6,00 m
	largeur maximale (TV/TP1)	9,00 m
	variantes de compactage TV, TP1, TP2, TP2 Plus	
SB 300	largeur de base	3,00 m
	largeur maximale (TV/TP1)	10,00 m
	variantes de compactage TV, TP1, TP2	
SB 300 HD	largeur de base	3,00 m
	largeur maximale (TV)	8,00 m
	variante de compactage TV	
Épaisseur de pose	jusqu'à 30 cm	
Chauffe	électrique, par résistances chauffantes*	
Alimentation électrique	alternateur triphasé	
Dimensions de transport et poids		
Longueur	finisseur et table de pose	
AB 500/600	TV	6,04 m
	TP1/TP2/TP2 Plus	6,17 m
SB 300	TV/TP1/TP2	6,10 m
SB 300 HD	TV	6,10 m
Poids	finisseur et table de pose	
AB 500 TV	largeur de pose jusqu'à 5,00 m	19 400 kg
	largeur de pose jusqu'à 8,50 m	25 150 kg

Légende : AB = table extensible SB = table fixe TV = avec dameur et vibreur TP1 = avec dameur et 1 lame de pression TP2 = avec dameur et 2 lames de pression TP2 Plus = avec dameur spécial, 2 lames de pression et poids supplémentaires

Sous réserve de modifications techniques.
* pas pour la table SB 300 HD



Ce code QR de VÖGELE vous conduit directement vers le « SUPER 1800-3 » sur notre site Internet.



JOSEPH VÖGELE AG

Joseph-Vögele-Str. 1
67075 Ludwigshafen · Germany
www.voegele.info

T : +49 621 / 81 05 0
F : +49 621 / 81 05 461
marketing@voegele.info



® ERGOPLUS, InLine Pave, NAVITRONIC, NAVITRONIC Basic, NAVITRONIC Plus, NIVELTRONIC, NIVELTRONIC Plus, RoadScan, SprayJet, VÖGELE, VÖGELE PowerFeeder, PaveDock, PaveDock Assistant, AutoSet, AutoSet Plus, AutoSet Basic, ErgoBasic et VÖGELE-EcoPlus sont des marques communautaires déposées de la société JOSEPH VÖGELE AG, Ludwigshafen/Rhein, Allemagne. PCC est une marque déposée allemande de la société JOSEPH VÖGELE AG, Ludwigshafen/Rhein, Allemagne. ERGOPLUS, NAVITRONIC Plus, NAVITRONIC BASIC, NIVELTRONIC Plus, SprayJet, VISION, VÖGELE, VÖGELE PowerFeeder, PaveDock, PaveDock Assistant, AutoSet, AutoSet Plus, AutoSet Basic et VÖGELE-EcoPlus sont des marques déposées de la société JOSEPH VÖGELE AG, Ludwigshafen/Rhein, Allemagne, auprès de l'office américain des brevets et des marques. Aucune revendication juridiquement valable ne pourra être fondée sur les textes ou les images de la présente brochure. Sous réserve de toutes modifications techniques ou des détails constructifs. Les images peuvent également montrer des équipements en option.