

L'abattage des roches dures en toute rentabilité.

# Surface Miner 2500 SM





# Les points forts exceptionnels du 2500 SM

02  
03

## 1 | BANDE DE DÉVERSEMENT

Bande de déversement avec angle de pivotement de 90° des deux côtés pour chargement flexible sur camion/tombe-reau ou pour culbutage latéral.

## 2 | CONTREPOIDS

Contrepoids relevable assurant une grande stabilité de la machine et un fonctionnement sans problème sur le bord du talus.



## 9 | GROUPE D'ENTRAÎNEMENT À MOTEUR DIESEL

Moteur diesel puissant et économe couplé à un robuste entraînement mécanique par courroies permettant d'atteindre un rendement de taille élevé.

## 8 | AGENCEMENT DES PICS

Pics de rabotage extrêmement robustes répartis de manière hélicoïdale garantis d'un rendement de taille élevé, d'une usure minimale et d'une grande longévité.

## 7 | TAMBOUR DE TAILLE

Tambour de taille à entraînement mécanique, résistant à l'usure et tournant dans le sens inverse de l'avance pour une grande efficacité de fonctionnement.



### 3 | MONTÉE

Large montée à réglage hydraulique facilitant l'accès à la machine.

### 4 | CABINE

Cabine confort, entièrement vitrée et insonorisée pour un travail productif.

### 5 | ÉQUIPEMENTS DE SÉCURITÉ

Équipements de sécurité complets conformes à toutes les prescriptions mondiales en vigueur dans l'industrie minière.

### 6 | TRAINS À CHENILLES

Trains à chenilles dirigeables et réglables en hauteur séparément assurant simplicité de manœuvre et précision du réglage de la profondeur de taille sur le terrain.







Une idée ambitieuse. L'extraction sélective de minéraux utiles précieux en une seule opération au lieu de quatre : avec le Surface Miner 2500 SM de WIRTGEN. Un robuste concentré de puissance travaillant 24 heures sur 24 en toute fiabilité. Équipé du savoir-faire de WIRTGEN en matière de technologie de taille ultramoderne. Sans forage ni minage, mais dans le profond respect de l'environnement et avec la meilleure qualité. Avec le Surface Mining de WIRTGEN - la méthode intelligente d'exploitation des gisements.



**Efficacité.**







1 | Plus de 100 Surface Miner de WIRTGEN sont mis en œuvre avec succès dans le monde entier pour les travaux d'abattage des roches dures.

## Abattage performant des roches dures

### SANS FORAGE NI MINAGE

Le Surface Miner 2500 SM a fait ses preuves dans l'extraction sélective de matières premières avec une résistance à la compression uniaxiale allant jusqu'à environ 80 MPa. Des composants robustes tels que le tambour de taille à entraînement mécanique de 2,5 m de largeur, les trains à chenilles individuellement réglables en hauteur et le système de chargement direct du matériau sont garants d'un fonctionnement continu des plus efficaces. Le 2500 SM offre trois modes opératoires : le chargement direct par convoyeur sur camion, le déversement latéral par convoyeur pivotant et la dépose du matériau en cordon entre les trains à chenilles (procédé Windrow).

Le Surface Miner taille, concasse et charge la roche en une opération - en toute rentabilité, dans le respect de l'environnement et sans forage ni minage. Il produit des profils stables et précis, immédiatement praticables pour les camions.

Son gabarit compact garantit un transport facile et un montage rapide : la machine est à nouveau opérationnelle en seulement quelques heures. Le 2500 SM est donc aussi la machine idéale pour la réalisation de tracés pour les travaux de terrassement et dans les carrières.





### RENDEMENTS DE TAILLE DU SURFACE MINER 2500 SM DE WIRTGEN

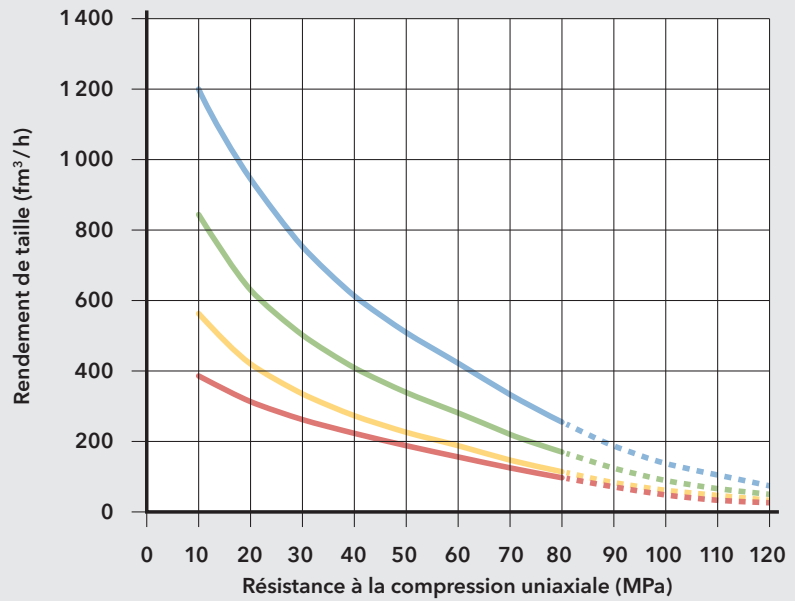

- Roche meuble
- Roche à granulats fins
- Roche à gros granulats
- Roche massive

**Remarque :**

Outre la résistance à la compression uniaxiale et la fracturation, d'autres caractéristiques du matériau telles que la résistance à la traction, la plasticité ou d'éventuelles couches de séparation et leur orientation influent sur le rendement de taille. Ainsi, les valeurs se prêtent à une première estimation mais ne s'entendent pas comme caractéristiques garanties. Les roches offrant une résistance à la compression uniaxiale > 80 MPa ne peuvent être taillées que sous certaines conditions. Veuillez consulter WIRTGEN.

2 |

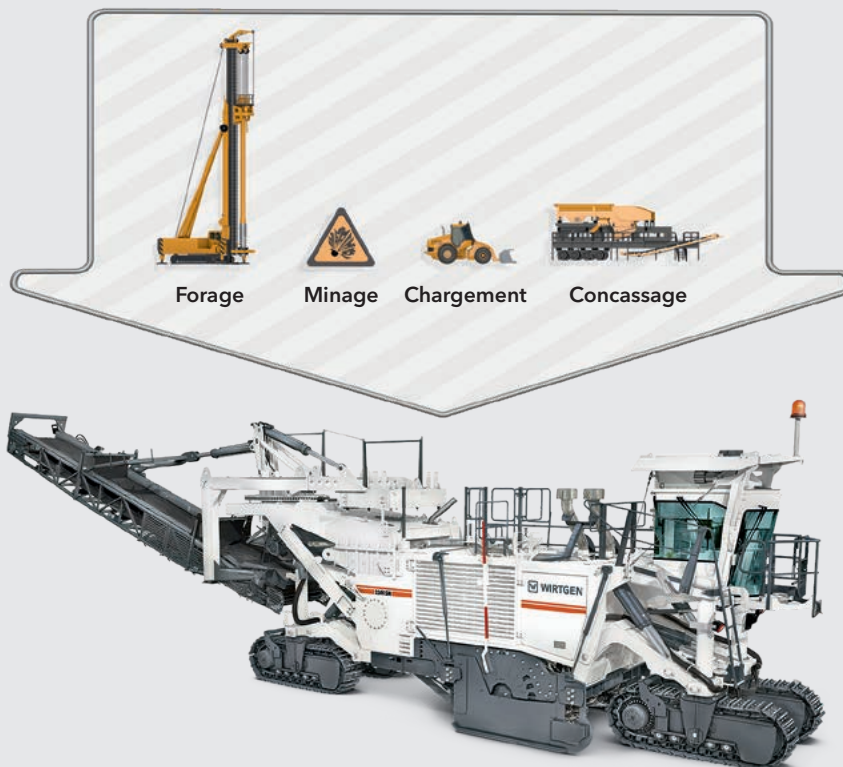

2 | Une seule opération au lieu de quatre - avec le Surface Miner 2500 SM de WIRTGEN.





1 | Grâce au procédé d'extraction sélective, le 2500 SM extrait séparément les couches de schiste bitumineux.

## Le 2500 SM - un succès qui dure

### UN PROCÉDÉ RECONNU - UNE MACHINE ÉPROUVÉE

Le Surface Mining est un système d'extraction qui s'est établi avec succès dans les exploitations minières. Depuis de nombreuses années déjà, le 2500 SM met en œuvre avec succès ce procédé, perfectionné en permanence, dans les missions les plus diverses. Cet engin à chargement arrière est surtout idéal pour

l'extraction sélective de gisements minéraux demi-durs à durs. Pour une exploitation optimale des gisements, le 2500 SM taille et charge des matières premières précieuses telles que le calcaire, la kimberlite, la bauxite, le minerai de fer, le phosphate ou le schiste bitumineux en toute puissance en une seule opération, laissant derrière lui une surface plane et parfaitement praticable.

2 | Le 2500 SM utilise toute sa puissance pour extraire de la bauxite en une seule opération.



Mais le 2500 SM se prête également à merveille aux travaux de terrassement, de carrières et de construction routière : Sans forage ni minage, le Surface Miner taille des tracés dans la roche en présence, qui serviront de supports stables pour la pose de routes ou de voies ferrées, réalise des surfaces bien définies ou encore taille des tranchées, des canalisations et des talus.





3 |

3 | Lors de l'extraction de phosphate, le 2500 SM produit un matériau de faible volume.

4 | Le 2500 SM charge du calcaire directement sur camion par convoyeur.

5 | Le 2500 SM s'attaque à une roche extrêmement dure.



4 |



5 |









Une force

que l'on ressent.

La grande puissance de taille d'un tambour de taille WIRTGEN n'est pas seulement visible. On la ressent réellement. Cela tient à la conception alliant robustesse et puissance du tambour de taille en matériaux extrêmement résistants. Reposant sur des décennies de compétence spécialisée en technologie de taille. Aux coûts optimisés. Pour pouvoir non seulement satisfaire à vos exigences d'efficacité et de productivité, mais aussi les dépasser.





11

1 | Le tambour de taille adapté à la puissance permet d'atteindre un rendement de taille élevé.

2 | Avec le système HT15, le temps de changement d'un porte-outil passe d'env. 90 min (systèmes soudés conventionnels) à seulement env. 15 min.

## Rentable : la technologie de taille de WIRTGEN

### UNE CONCEPTION SPÉCIFIQUE À L'APPLICATION

Dans un premier temps, nos experts en Mining effectuent une analyse complète des exigences du client. S'ensuit la phase de conception du tambour de taille de 2,5 m de largeur en fonction de l'application, à savoir, choix du système de porte-pics et du pic de fraisage, définition de l'écartement des pics approprié et disposition des porte-pics. Selon la dureté et le type de la roche, on peut utiliser d'autres pics spécialement adaptés.

Pour la taille de roches très abrasives, le tambour de taille et le carter du tambour sont blindés avec des éléments supplémentaires spéciaux anti-usure. Parfaitement adapté au chantier en question, le tambour de taille permet ainsi d'atteindre un rendement surfacique élevé avec une usure minimale des pics.

Le carter du tambour est rendu hermétique sur les côtés grâce à deux panneaux latéraux relevables par commande hydraulique. L'arrosage d'eau intégré réduit la formation de poussière lors de la taille des roches sèches.





3 | Lors de la dépose du matériau en cordon sous la machine (procédé Windrow), les trains à chenilles avancent sur une surface plane grâce au reprofileur rabattable.

#### LE SYSTÈME DE PORTE-PICS INTERCHANGEABLES HT15

L'innovant système de porte-pics interchangeable HT15 garantit une utilisation maximum des pics, et donc des temps d'immobilisation minimales.

- 1 | Tige support spécialement traitée à la chaleur pour une résistance élevée
- 2 | Réceptacle robuste pour les pics à tige ronde de WIRTGEN
- 3 | Surfaces de contact précises entre parties inférieures et supérieures pour dévier les forces de cisaillement
- 4 | Double prisme pour une assise optimale et un soutien de la partie supérieure dans la partie inférieure
- 5 | Ailettes de guidage protégeant la partie inférieure de l'usure par abrasion
- 6 | Renforcements prononcés dans la partie inférieure protégeant le filetage intérieur et les vis de tout endommagement
- 7 | Large ouverture dans la partie supérieure pour un accès optimal lors du changement de pic
- 8 | Vis de fixation massives et bouchon siliconé flexible protégeant les filetages fins contre les saletés et l'humidité

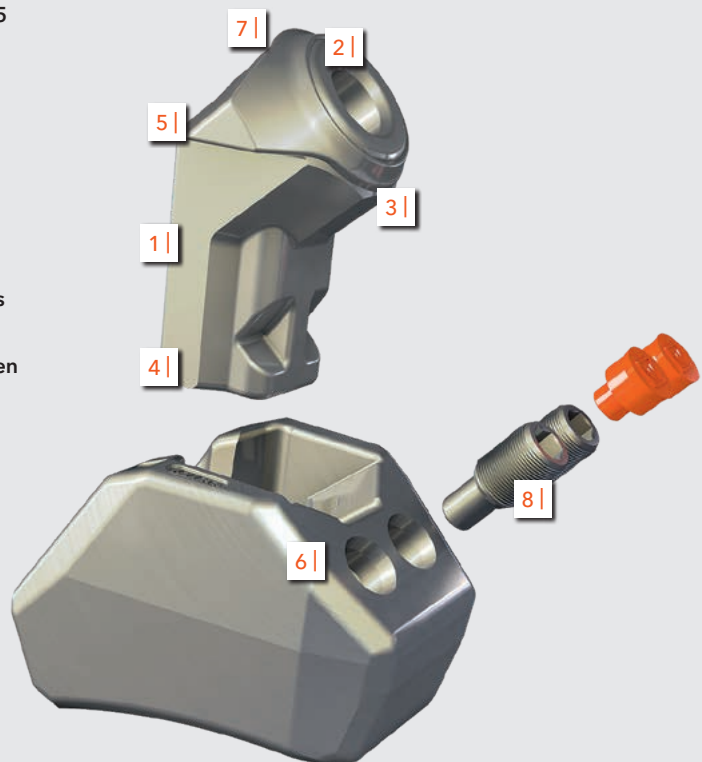



# Une technique de chargement parfaitement au point.



Vous attendez d'un WIRTGEN surface miner qu'il fournisse en permanence des rendements de pointe dans tous les domaines. Et donc également lors du chargement du matériau. La bande de chargement du 2500 SM relève tous les défis. Rendement de 1 200 mètres cubes réels par heure. Avec une flexibilité adaptée à l'application. Grâce à une énorme bande de chargement pivotante et réglable en hauteur, et une vitesse de chargement variable. Une alliance moderne de puissance et de technique - naturellement signée WIRTGEN.









11

1 | La bande de déversement performante peut pivoter, à gauche...

## Un chargement fiable de grandes quantités de roche

### UN CHARGEMENT FLEXIBLE

Le 2500 SM offre une grande flexibilité pour le chargement des roches abattues : selon les besoins de l'intervention, le matériau est directement chargé sur un tombereau par une bande de déversement de 11,3 m de longueur, culbuté latéralement par la bande de déversement pivotante ou encore déposé en cordon derrière le tambour de taille.

La bande de déversement se distingue par sa grande capacité de convoiement. Elle est réglable en hauteur par commande hydraulique et pivotante de 90° à gauche et à droite.

Le tombereau peut donc avancer à côté du Surface Miner pendant qu'il réceptionne la roche taillée. L'arrosage d'eau de la bande de déversement réduit la formation de poussière lors du chargement des roches sèches. L'opérateur peut en outre régler la vitesse de la bande en continu, indépendamment du régime du moteur, et réduire l'usure en fonction de la quantité de matériau et de la taille des granulats.





2 | ...comme à droite, de 90°.

3 | Pour la taille le long de talus raides, le contrepois peut être relevé par commande hydraulique.



4 | Le contrepois assure la stabilité de la machine - comme ici lors du culbutage latéral de la roche.





Travailler confortablement, sans stress, et en ayant toujours tout bien en vue - rien de plus évident avec le 2500 SM. L'agencement clair et ergonomique des éléments permet au conducteur d'avoir les principales informations en un coup d'œil. Avec le 2500 SM, vous avez tout sous votre contrôle. Simplicité de conduite et productivité élevée ne font qu'un.





La référence en

termes de conduite.





1 | La conduite du 2500 SM est à la fois simple et logique grâce aux deux manettes multifonctions intégrées dans les accoudoirs.

## Un confort de conduite maximum

### LE CONDUCTEUR A TOUT SOUS SON CONTRÔLE

Le poste de conduite à larges vitres offre une excellente visibilité, une parfaite ergonomie et une conduite optimale pour le contrôle de tous les processus de travail en toute simplicité. À la demande du client, il est possible d'intégrer en supplément dans la cabine un dispositif vidéo composé de deux caméras et de deux écrans, permettant ainsi une surveillance optimale vers l'arrière de la machine. Le siège confort à suspension pneumatique peut être pivoté de 270° et réglé individuellement, et toutes les principales fonctions sont intégrées dans les accoudoirs, ce qui permet une conduite intuitive. Le conducteur a donc

également une vue parfaite sur le processus de chargement. Pour un travail de confort, le poste de conduite insonorisé et monté sur amortisseurs est équipé d'un système de chauffage et de climatisation.

Le poste de conduite est en outre doté du système de nivellement simple d'utilisation **LEVEL PRO**. Le pupitre de commande clair du poste de conduite, l'unité de régulation et différents palpeurs sont garants d'une profondeur de taille de précision.





3 | Le conducteur a également une vue directe sur les trains à chenilles avant.



2 | Le poste de conduite offre au conducteur une visibilité optimale sur le processus de chargement.







A large white Wirtgen surface miner is shown in operation at a quarry. The machine is equipped with a complex system of rollers and scrapers for material processing. A conveyor belt at the rear is actively dumping a stream of dark, crushed material into a large, conical pile of aggregate. The operator is visible through the glass of the cab. The background shows a clear blue sky and the rugged terrain of the quarry.

# Une meilleure maîtrise en tout terrain.

L'expérience a souvent montré que les terrains des grandes exploitations à ciel ouvert peuvent présenter des difficultés inattendues, certaines pouvant poser de véritables défis. Il est toujours bon de pouvoir faire face à ces situations. Le surface miner 2500 SM de WIRTGEN est doté de nombreuses innovations techniques qui vous permettront d'atteindre votre objectif plus vite et en toute fiabilité. Meilleure traction, meilleure manœuvrabilité, meilleure garde au sol. Pour davantage de maîtrise et de productivité.





1 | *Trois modes de direction différents permettent d'optimiser la manœuvrabilité en espace exigü.*

## Parfaitement préparé pour les missions en terrain difficile

### UNE PUISSANCE SANS ÉGALE

Le 2500 SM évolue aisément même en terrain difficile et sur les chantiers exigus. Trois fonctions de direction différentes pour la direction hydraulique toutes chenilles confèrent au Surface Miner une manœuvrabilité exemplaire. Pour le positionnement, les trains à chenilles avant et arrière sont dirigés en direction opposée, pour les tailles longues et droites, seuls les trains avant sont braqués. Pour un déplacement en marche en crabe, c'est-à-dire pour un déplacement latéral de la machine, les quatre trains à chenille sont braqués dans la même direction. Un diviseur de débit hydraulique sert de verrouillage du différentiel et garantit toujours une traction élevée des quatre trains à chenilles. La vitesse en mode de transport et en mode de travail se règle en continu, de l'arrêt jusqu'à la vitesse maximum.

La grande garde au sol des différents trains à chenilles individuellement réglables en hauteur permet au conducteur d'adapter parfaitement leur position au terrain rencontré.





## TROIS VARIANTES DE DIRECTION

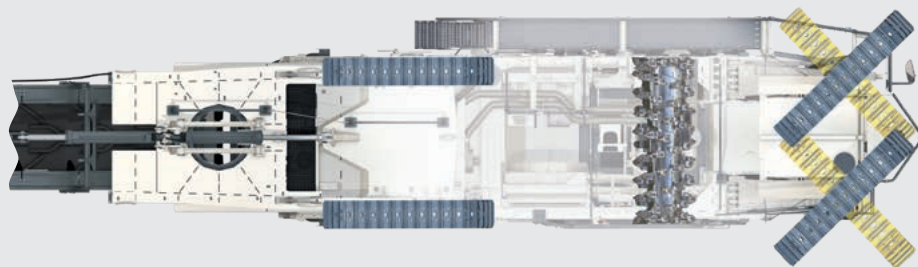

Braquage des trains à chenilles avant

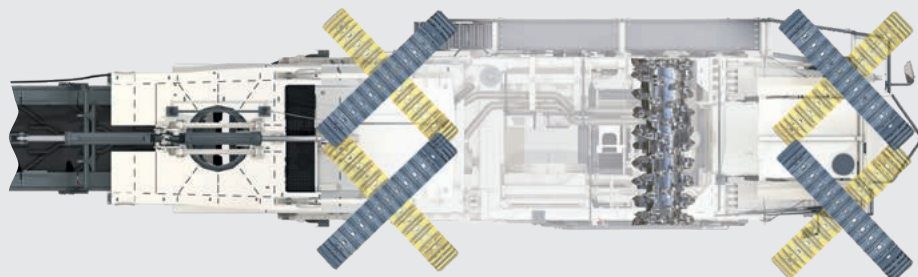

Direction sur toutes chenilles

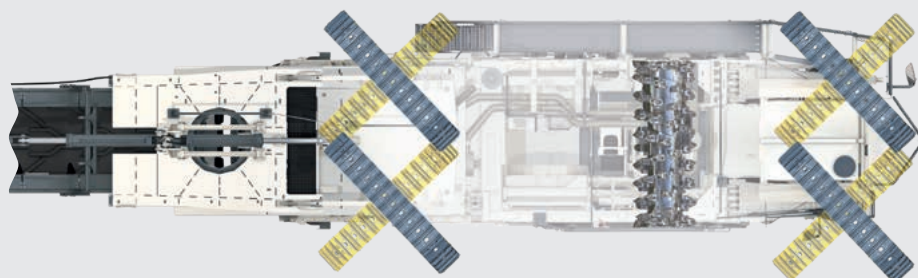

Marche en crabe

**2** | Marche en crabe ou grand angle de braquage de tous les trains à chenilles - aucun problème pour le 2500 SM.

**3** | Pour un réglage précis de la profondeur de fraisage et du dévers, tous les trains à chenilles sont individuellement réglables en hauteur grâce à des vérins hydrauliques.







Conception robuste. Intervalles de service espacés. Maintenance intelligente. Avec votre 2500 SM, tout cela se fond en une seule caractéristique : haute disponibilité. Mais pour assurer un fonctionnement efficace 24 heures sur 24 et 7 jours sur 7, il en faut encore plus : entreprise d'envergure internationale et partenaire de confiance, le WIRTGEN GROUP est toujours à vos côtés. Avec un suivi client personnalisé et des concepts de service durables. Telle est notre contribution à votre réussite.



A white utility vehicle with a Wirtgen Group logo is parked on a dirt road. A worker in a yellow high-visibility shirt and a hard hat is standing next to it, holding a clipboard. In the background, a yellow dump truck is visible, and the terrain is a reddish-brown mining site under a clear blue sky.

**Toujours opérationnel**

**pour un rendement à 100%.**





1 |

1 | Le chasse-pic hydraulique garantit un changement rapide des pics à moindre effort.

## Une maintenance rapide pour une productivité accrue

2 | Le dispositif de rotation du tambour alimenté par batterie amène rapidement le tambour de taille dans la position idéale pour l'utilisateur.

### UNE HAUTE DISPONIBILITÉ

Le 2500 SM est souvent mis en œuvre 24 heures sur 24, d'où l'importance primordiale d'une maintenance minimale. Le Miner est donc conçu de façon à ce que les points de maintenance tels que le moteur diesel ou le tambour de taille soient facilement

accessibles et les pièces d'usure rapidement remplacées. Ce sont notamment les fonctionnalités telles que le changement des pics avec le chasse-pic hydraulique, le dispositif de rotation du tambour de taille à commande électrohydraulique ainsi que le changement des porte-outils avec l'innovant système à porte-outils interchangeables **HT15** qui garantissent une disponibilité nettement plus élevée de la machine.

Le moteur, le radiateur et le système hydraulique sont insonorisés afin de réduire les émissions sonores. Dans le rude quotidien des exploitations à ciel ouvert, l'entraînement mécanique du tambour de taille par courroies de transmission se distingue par son rendement élevé et sa facilité de maintenance. La vitesse de rotation du tambour peut être modifiée et adaptée à la situation rencontrée sur le chantier en changeant simplement les poulies des courroies.



1 |



# Une sécurité sans compromis

## RESPECT DES STRICTES RÉGLEMENTATIONS EN VIGUEUR

WIRTGEN met clairement la priorité sur la sécurité du personnel opérateur et de maintenance, et respecte les strictes réglementations en vigueur dans l'industrie minière. Ainsi, les montées et passerelles sont en matériau antidérapant et - tout comme tous les points de service - bien éclairées. Des garde-fous et balustrades aux normes sont prévus au niveau de tous les composants nécessitant des contrôles et des travaux de maintenance réguliers. Lors des travaux de maintenance, un interrupteur principal empêche un démarrage accidentel de la machine. Le changement des pics s'effectue lui aussi en toute sécurité, moteur arrêté.

Le puissant éclairage permet au Surface Miner de travailler dans l'obscurité en toute sécurité. Afin de prévenir tout risque de brûlure, le turbocompresseur de gaz est revêtu de tôles spéciales et les conduites de gaz d'échappement sont isolées contre les hautes tempé-

tures. Des interrupteurs d'arrêt d'urgence facilement accessibles se trouvent aux quatre coins du 2500 SM, sur l'armoire de distribution et dans le poste de conduite. Toutes les pièces rotatives sont couvertes. En outre, une descente de secours permet de quitter la machine au cas où la descente usuelle n'est plus praticable. À la demande du client, il est également possible de monter un toit protecteur FOPS (Falling Objects Protection Structure).





# Caractéristiques techniques

30  
31

Tambour de taille	
Largeur de taille max.	2 500 mm
Profondeur de taille *1	0 à 650 mm
Diamètre de taille	1 500 mm
Nombre d'outils de taille	Dépend des conditions rencontrées sur le chantier
Moteur	
Marque	CUMMINS
Modèle	QST 30
Refroidissement	Eau
Nombre de cylindres	12
Puissance	783 kW / 1 050 HP / 1 065 ch
Consommation de carburant à pleine puissance	192 l/h
Consommation de carburant en pratique	96 l/h
Normes d'émissions	US EPA Tier 1 / US EPA Tier 2
Système électrique	
Alimentation électrique	24 V
Capacité des réservoirs	
Carburant	2 400 l
Huile hydraulique	500 l
Eau	2 800 l
Caractéristiques de l'avance	
Vitesse de travail	0 à 25 m/min
Vitesse d'avance	0 à 3,9 km/h
Capacité théorique en pente	20%
Dévers maximum	8%
Chenilles	
Chenilles avant et arrière (L x l x h)	2 920 x 400 x 970 mm
Système de chargement	
Largeur de la bande réceptrice	1 400 mm
Longueur de la bande réceptrice	5 800 mm
Largeur de la bande de déversement	1 400 mm
Longueur de la bande de déversement	11 300 mm

\*1 = La profondeur de taille maximum peut diverger de la donnée indiquée en raison des tolérances et de l'usure.



Dimensions de transport	
<b>Transport terrestre</b>	
1 <sup>er</sup> colis : Module 1 (châssis, trains à chenilles, groupe moteur, bande réceptrice, poste de conduite) (L x l x h)	12 800 x 3 470 x 3 400 mm
2 <sup>e</sup> colis : Module 2 (couronne d'orientation, suspension de la bande, contrepoids, caisse de transport avec différents éléments rapportés) et module 3 (bande de déversement) (L x l x h)	15 700 x 2 750 x 3 400 mm
<b>Transport maritime</b>	
1 <sup>er</sup> colis : Module 1 (châssis, trains à chenilles, groupe moteur, bande réceptrice, poste de conduite) (L x l x h)	12 800 x 3 470 x 3 400 mm
2 <sup>e</sup> colis : Module 2 (couronne d'orientation, suspension de la bande, contrepoids, caisse de transport avec différents éléments rapportés) (L x l x h)	6 400 x 2 700 x 3 350 mm
3 <sup>e</sup> colis : Module 3 (bande de déversement) (L x l x h)	12 300 x 2 300 x 1 700 mm

Poids de la machine de base	
Poids propre	109 100 kg
Poids en marche, CE *2	111 600 kg
Poids en marche maximum, avec le plein de carburant	118 000 kg
Poids pour le transport des différents composants	
<b>Transport terrestre</b>	
Poids du 1 <sup>er</sup> colis : Module 1 (châssis, trains à chenilles, groupe moteur, bande réceptrice, poste de conduite)	82 850 kg
Poids du 2 <sup>e</sup> colis : Module 2 (couronne d'orientation, suspension de la bande, contrepoids, caisse de transport avec différents éléments rapportés) et module 3 (bande de déversement)	28 450 kg
<b>Transport maritime</b>	
Poids du 1 <sup>er</sup> colis : Module 1 (châssis, trains de roulement, groupe moteur, bande réceptrice, poste de conduite)	82 850 kg
Poids du 2 <sup>e</sup> colis : Module 2 (couronne d'orientation, suspension de la bande, contrepoids, caisse de transport avec différents éléments rapportés)	23 800 kg
Poids du 3 <sup>e</sup> colis : Module 3 (bande de déversement)	4 650 kg
Poids des carburants	
Eau	2 800 kg
Carburant (0,83 kg/l)	1 992 kg
Poids supplémentaires au poids à vide dus aux équipements en option	
Conducteur	75 kg
Outillage de bord	30 kg

\*2 = Poids de la machine, moitié du poids de tous les consommables, conducteur, outillage de bord, sans options supplémentaires



# Dimensions

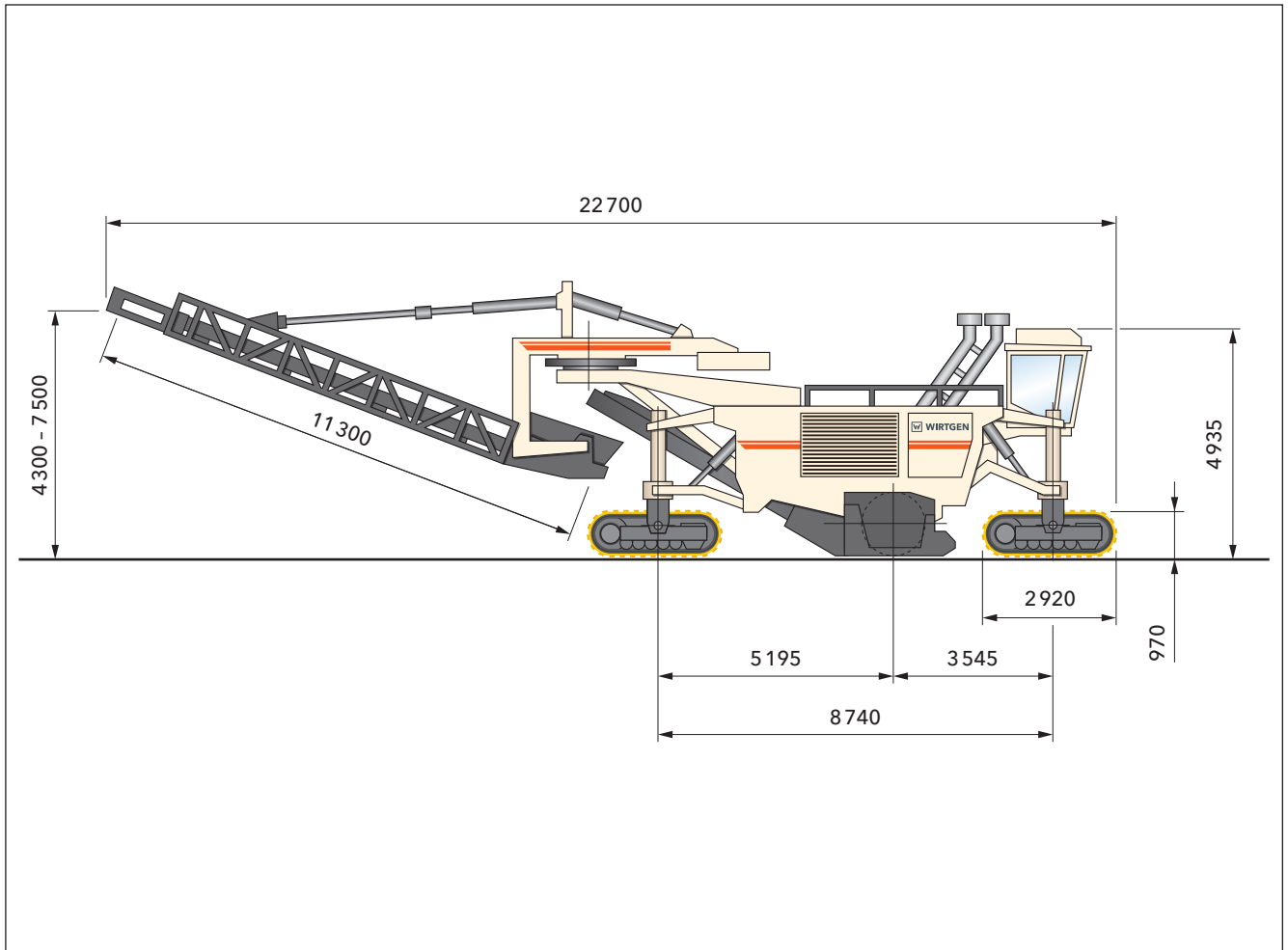

Dimensions en mm



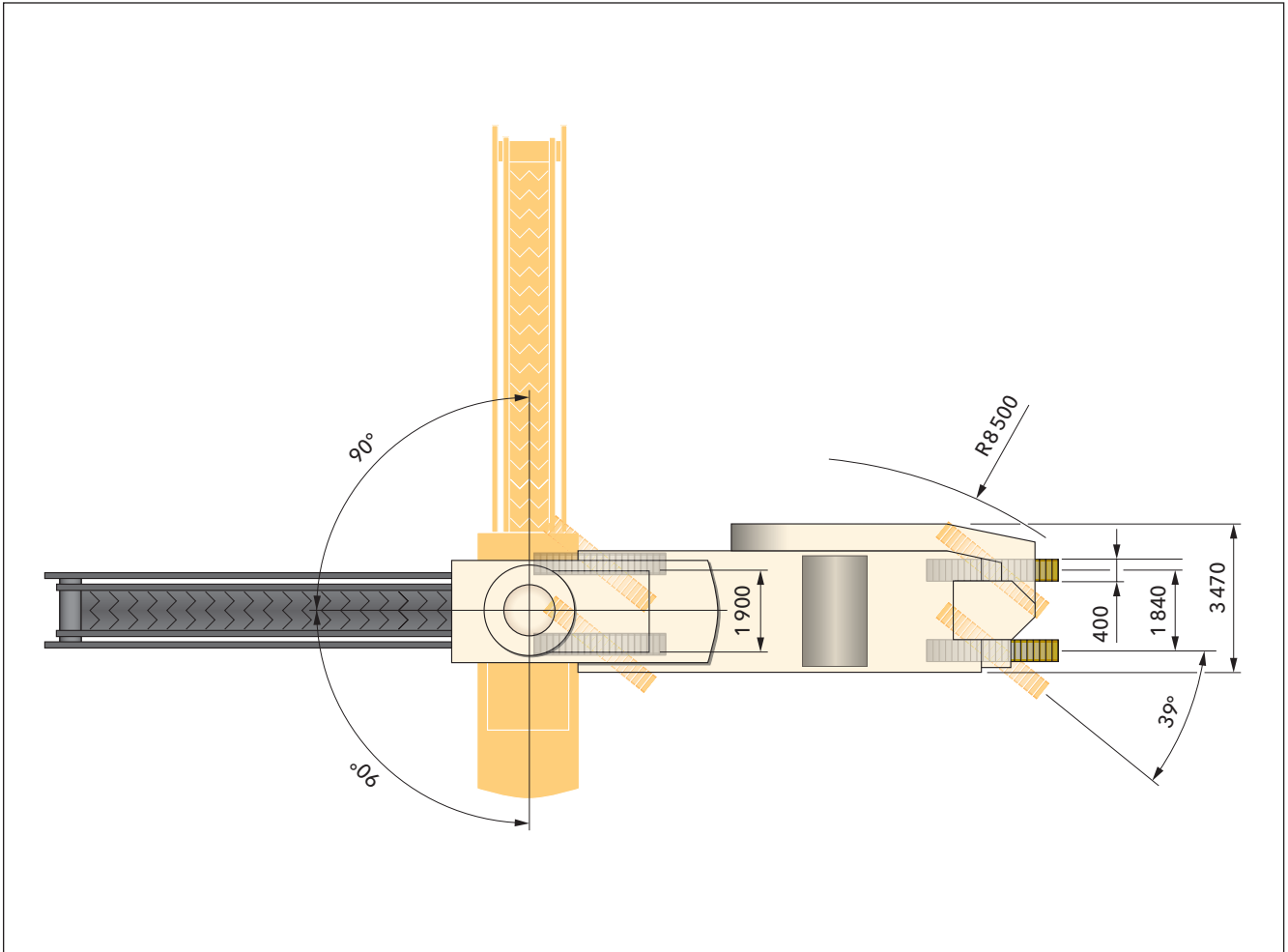

Dimensions en mm



# Dimensions

## Modules de transport du Surface Miner 2500 SM pour le transport par voie terrestre

1<sup>er</sup> colis : Module 1 (châssis, trains à chenilles, groupe moteur, bande réceptrice, poste de conduite)

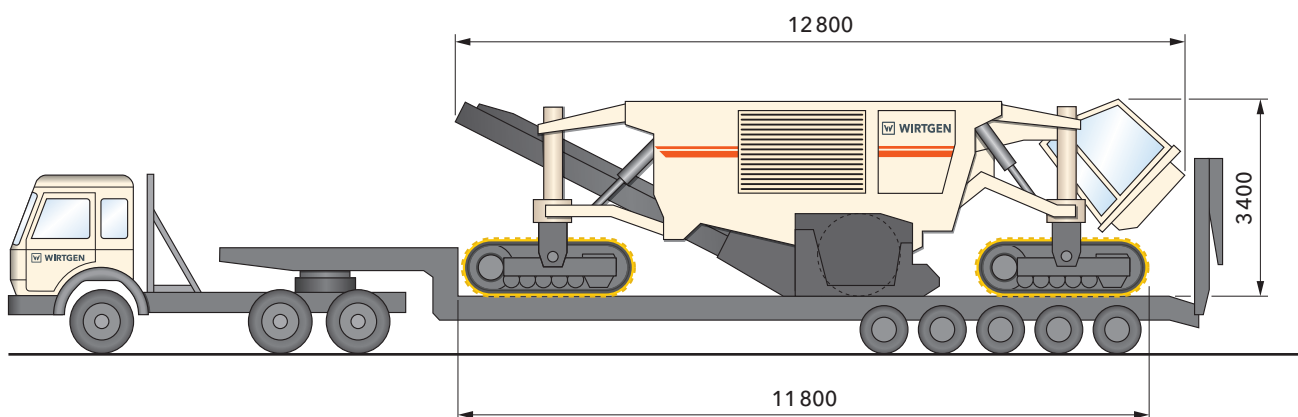

2<sup>e</sup> colis : Module 2 (couronne d'orientation, suspension de la bande, contrepoids, caisse de transport avec différents éléments rapportés) et module 3 (bande de déversement)

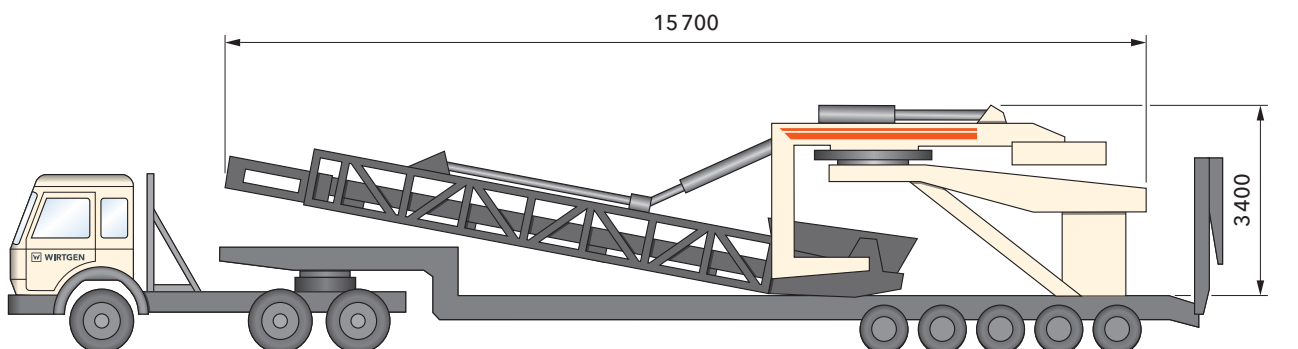

Dimensions en mm



## Modules de transport du Surface Miner 2500 SM pour le transport par voie maritime

1<sup>er</sup> colis : Module 1 (châssis, trains à chenilles, groupe moteur, bande réceptrice, poste de conduite)

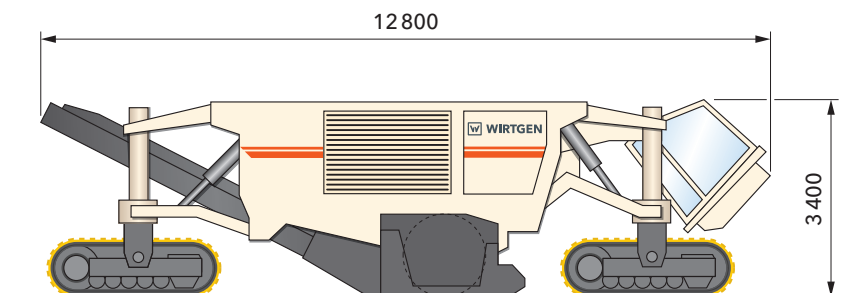

2<sup>e</sup> colis : Module 2 (couronne d'orientation, suspension de la bande, contrepoids, caisse de transport avec différents éléments rapportés)

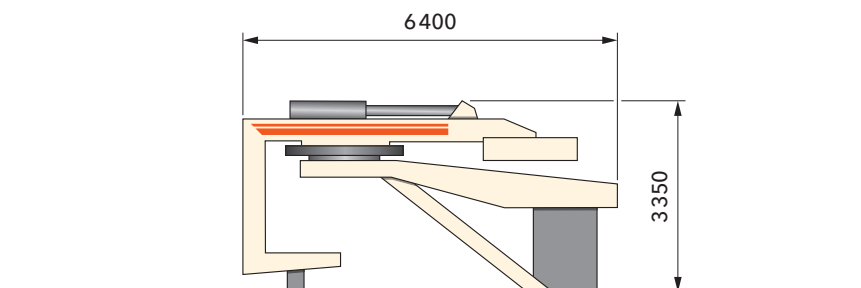

3<sup>e</sup> colis : Module 3 (bande de déversement)

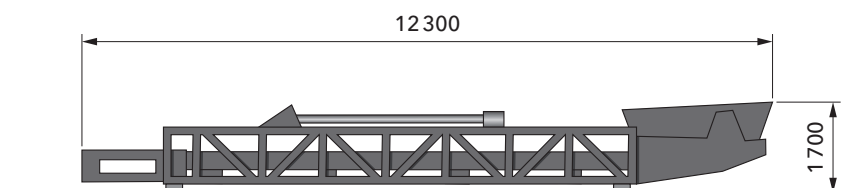

Dimensions en mm



# Équipements de série

36  
37

Machine de base	
Machine de base avec moteur	■
Robinet de batterie séparé pour isoler le démarreur	■
Kit d'insonorisation pour radiateur et système hydraulique	■
Bouclier de reprofileur hydraulique derrière le tambour	■
Unités de tambour de taille	
Entraînement de tambour mécanique avec courroies de transmission	■
Carter de tambour de taille complet en matériau résistant à l'usure (HB400)	■
Carter de tambour de taille, largeur de fraisage FB2500	■
Tambour de taille	
Tambour <b>HT14</b> LA45 SK1500, largeur de fraisage FB2500, avec 76 pics	□
Chargement de fraisats	
Bande de chargement en deux parties, longueur 11 300 mm, largeur 1 400 mm	□
Commande de la machine et nivellement	
Quatre régulations de hauteur pour l'ensemble de la machine, composées chacune de deux vérins hydrauliques à l'avant et à l'arrière, d'un afficheur de profondeur de taille, d'une régulation de profondeur de taille avec un capteur à câble de chaque côté de la machine, et d'une régulation d'inclinaison latérale	■
Poste de conduite	
Cabine vitrée de tous les côtés, insonorisée	■
Équipé d'un siège pivotant avec tous les principaux instruments de commande dans les accoudoirs	■
Un climatiseur pour rafraîchir et chauffer la cabine	■
Echelle/marchepied et plateforme d'accès à la cabine éclairés	■
Descente de secours avec échelle sur la chaîne avant droite	■

- = Équipements de série
- = Équipements de série, remplaçable au choix par équipements en option
- = Équipements en option



Train de roulement et réglage de la hauteur	
Trains roulants avec patins de chenille à 2 crampons particulièrement robustes en exécution travaux lourds pour l'exploitation en extraction	■
Entraînement à quatre chaînes hydraulique, réglable en continu, avec deux plages de vitesse	■
Direction à quatre chaînes Les modes de direction «marche en crabe», «virage» ou «tout droit» sont possibles	■
Divers	
Système d'arrosage d'eau pour buses de tambour	■
Nettoyeur haute pression à eau (40 bars) avec lance de nettoyage	■
Système d'éclairage de 13 projecteurs de travail à LED 24 V	■
Au total 5 interrupteurs d'ARRET d'URGENCE judicieusement disposés sur la machine	■
Dispositif de rotation du tambour de taille à commande électro-hydraulique. Pour un remplacement simple et sûr des pics. Un groupe électro-hydraulique autorise le fonctionnement moteur diesel à l'arrêt.	■
Jeu d'outillage très complet. Composition : outils de qualité pour des travaux généraux d'ajustage et de réparation grossiers à fins, clé à cliquet, clés à pipe, clés à fourche, outils de filetage M6-M36 / ouvertures de clé 10 - 50 mm.	■
Peinture standard blanc crème RAL 9001	□
Installation de graissage manuelle	□

- = Équipements de série
- ▣ = Équipements de série, remplaçable au choix par équipements en option
- = Équipements en option



# Équipements en option

38  
39

Tambours de taille	
Tambour <b>HT15</b> LA45 SK1500, largeur de fraisage FB2500, avec 68 pics	<input type="checkbox"/>
Tambour <b>HT15</b> LA45 SK1500, largeur de fraisage FB2500, blindé avec 68 pics	<input type="checkbox"/>
Chargement du matériau	
Équipement « Windrow » pour mise en andain des matériaux	<input type="checkbox"/>
Commande de la machine et nivellement	
Pré-équipement de base pour nivellement 3D Laser	<input type="checkbox"/>
Poste de conduite	
Système de contrôle avec 2 caméras et 2 moniteurs	<input type="checkbox"/>
Toit de protection cabine FOPS	<input type="checkbox"/>
Garde-corps transversal derrière la cabine et garde-corps vers le compartiment moteur	<input type="checkbox"/>

- = Équipements de série
- = Équipements de série, remplaçable au choix par équipements en option
- = Équipements en option



Divers	
Peinture une teinte (RAL à définir)	<input type="checkbox"/>
Système de graissage centralisé	<input type="checkbox"/>
Aide au démarrage à froid 400 V sans générateur	<input type="checkbox"/>
Générateur de courant à essence 400 V pour aide au démarrage à froid	<input type="checkbox"/>
Pompe de remplissage d'eau actionnée hydrauliquement	<input type="checkbox"/>
Chasse-pic hydraulique	<input type="checkbox"/>
Système Wiggins pour le remplissage rapide du réservoir de gazole	<input type="checkbox"/>
Système Wiggins pour le remplissage des lubrifiants et ingrédients	<input type="checkbox"/>
Pompe à gazole aspirante et refoulante électrique (100 l/mn) avec flexible d'aspiration de 7,50 m	<input type="checkbox"/>
Alimentation électrique 12 V	<input type="checkbox"/>
Feux arrière LED	<input type="checkbox"/>
Conteneur atelier 20 pieds avec équipement d'atelier	<input type="checkbox"/>
Équipement d'atelier - outillage	<input type="checkbox"/>
Équipement d'atelier - matériel auxiliaire et consommables	<input type="checkbox"/>
Équipement d'atelier - éléments de fixation métriques	<input type="checkbox"/>
Équipement d'atelier - réparations d'électricité	<input type="checkbox"/>
Équipement d'atelier - composants hydrauliques	<input type="checkbox"/>
Équipement d'atelier - presse hydraulique	<input type="checkbox"/>
Équipement d'atelier - flexibles pour réparations d'urgence	<input type="checkbox"/>
Diminution du poids de transport par démontage de la machine	<input type="checkbox"/>

= Équipements de série  
 = Équipements de série, remplaçable au choix par équipements en option  
 = Équipements en option





WIRTGEN GmbH  
Reinhard-Wirtgen-Str. 2 · 53578 Windhagen · Allemagne  
Tél: +49 (0)26 45/131-0 · Telefax: +49 (0)26 45/131-392  
Internet: [www.wirtgen.com](http://www.wirtgen.com) · E-Mail: [info@wirtgen.com](mailto:info@wirtgen.com)

